

TOSHIBA
Leading Innovation >>>

東芝

Satellite L650/L655/L650D/L655D
Satellite Pro L650/L655/L650D/L655D 系列

筆記型電腦

使用者手冊

內容表

內容表

版權	vi
聲明	vi
商標	vi
FCC 資訊	vii
加拿大法規資訊（僅限於加拿大）	viii
數據機警告聲明	ix
日本的法規	ix
IC CS-03 認證裝置的操作指示	xi
澳洲和紐西蘭使用者注意事項	xii
下列信息僅適用於歐盟成員國：	xiv
廢棄電腦和電腦電池	xiv
光碟機安全使用指南	xv
注意事項	xvii

前言

規則	xviii
----	-------

一般注意事項

提供足夠的通風	xx
創建良好的工作環境	xx
勞累損傷	xxi
熱損傷	xxi
壓力或撞擊損壞	xxi
行動電話	xxi
東芝筆記型電腦使用指南	xxi

第 1 章 快速入門

設備清單	1-1
快速入門	1-2
系統還原選項	1-10
系統還原	1-11

第 2 章 總覽

顯示螢幕閉闔時的前側	2-1
------------	-----

左側	2-2
右側	2-3
後側	2-4
底部	2-5
顯示螢幕打開時的前側	2-6
指示燈	2-8
光碟機	2-9
AC 變壓器	2-13
第 3 章 硬體、公用程式和選購裝置	
硬體	3-1
特殊功能	3-6
公用程式和應用程式	3-7
選購裝置	3-11
橋接媒體插槽	3-11
選購附件	3-24
第 4 章 基本操作	
使用觸控板	4-1
網路攝像頭	4-2
使用 TOSHIBA Face Recognition	4-3
使用光碟機	4-5
燒錄 CD/DVD/BD	4-8
TOSHIBA DVD PLAYER	4-17
使用 WinDVD BD for TOSHIBA	4-19
碟片保養	4-21
音效系統	4-21
數據機	4-23
無線通訊	4-25
區域網路	4-28
電腦的處理	4-29
散熱	4-30
第 5 章 鍵盤	
打字鍵	5-1
功能鍵：F1 … F9	5-1
軟鍵：FN 鍵組合	5-2
熱鍵	5-2
Windows 特殊功能鍵	5-4
輸入 ASCII 字元	5-5
第 6 章 電源和供電模式	
電源條件	6-1
電源條件監測	6-2
電池	6-3

密碼實用程式	6-8
通過密碼啓動電腦	6-9
啓動模式	6-9
面板開機 / 關機	6-10
系統自動睡眠 / 休眠	6-10
第 7 章 硬體設定	
運行硬體設定程式	7-1
硬體設定視窗	7-1
第 8 章 疑難排解	
故障解決步驟	8-1
硬體和系統檢查項	8-3
東芝技術支援	8-15
附錄 A 規格	
物理尺寸	A-1
環境要求	A-1
附錄 B 顯示控制器與視訊模式	
顯示控制器	B-1
視訊模式	B-1
附錄 C 無線區域網路	
網路配接卡規格	C-1
無線特性	C-2
支援頻率次波段	C-3
附錄 D Bluetooth 無線技術協同性	
Bluetooth 無線技術和您的健康	D-2
法規聲明	D-2
在日本使用東芝出品的 Bluetooth 變壓器裝置	D-3
附錄 E 交流電源線和連接器	
認證機構	E-1
附錄 F 東芝電腦健康監視器	
開啓東芝電腦健康監視器	F-1
如果顯示東芝電腦健康監視器訊息	F-2
附錄 G 聲明	
非應用圖示	G-1
CPU	G-1
記憶體 (主系統)	G-2
電池使用時間	G-2
硬碟機 (HDD) 容量	G-3
LCD	G-3

圖形處理器單元 ("GPU").....	G-3
無線區域網路	G-3
複製保護.....	G-3

辭彙表

索引

版權

©2010 東芝公司 版權所有。根據版權法，未經東芝公司的書面許可，不得以任何方式翻印本手冊。對使用本手冊內載資訊而導致的專利侵權後果，本公司將不承擔任何責任。

《東芝 Satellite L650/L655/L650D/L655D/Satellite Pro L650/L655/L650D/L655D 系列筆記型電腦使用者手冊》

2010 年 3 月第一版

音樂、電影、電腦程式、資料庫及其他受版權法保護的智慧財產，其版權由作者或版權所有者擁有。對已獲版權的材料的複製僅限於個人或家庭行為。任何不經版權所有者許可而超越上述規定的使用行為（包括轉換成數位格式、更改、傳輸材料拷貝、網路傳播）是對版權或作者個人權利的侵害，會被認為是民事損害或是犯罪行為。請在進行對本手冊的任何拷貝時遵守版權法。

聲明

為求準確，本手冊已經過驗證和復審。本手冊包含的指導和描述對出版時的東芝 Satellite L650/L655/L650D/L655D/Satellite Pro L650/L655/L650D/L655D 系列筆記型電腦是準確的。但是以後的電腦及其手冊可能變動，恕不另行通知。對直接或間接地由於電腦與手冊之間的錯誤、遺漏或差異而引起的損害，東芝公司不承擔任何責任。

商標

IBM 為註冊商標，IBM PC 為 International Business Machines Corporation 的商標。

Intel、Intel SpeedStep、Intel Core 和 Centrino 是 Intel 公司的商標或註冊商標。

AMD、AMD Arrow 徽標、AMD Athlon、AMD Turion、PowerPlay、Vari-Bright 及其以上的組合是 Advanced Micro Devices, Inc. 的商標。

Windows、Microsoft 和 Windows 徽標是微軟公司的註冊商標。

Bluetooth 是商標，由其所有人擁有，東芝經授權使用。

HDMI、HDMI 標誌和高清多媒體介面是 HDMI Licensing LLC 的商標或註冊商標。

Photo CD 是依斯特曼·柯達公司的商標。

Memory Stick 和 Memory Stick PRO 是索尼公司的商標或註冊商標。

ConfigFree 是東芝公司的商標。

Wi-Fi 是 Wi-Fi 聯盟的註冊商標。

Secure Digital 和 SD 是 SD 卡聯盟的商標。

MultiMediaCard 和 MMC 是 MultiMediaCard 聯盟的商標。

Labelflash 是 YAMAHA 公司的商標。

WinDVD 是 Corel 公司的商標。

DVD MovieFactory 是 Corel 公司的商標。

Dolby 和雙 D 徽標是 Dolby Laboratories 的商標。經 Dolby Laboratories 許可生產。

本手冊可能使用以上未列出的其他商標或註冊商標。

FCC 資訊

FCC 聲明 “符合法規聲明”

依照 FCC 法規的第 15 部分，經測試本裝置符合 B 級數位裝置的規定。這些規定旨在為安裝室內裝置提供有效保護，防止有害干擾。本裝置會產生、使用和發射無線電波，如果未按說明正確安裝使用，將對無線電通訊造成有害干擾。但是，並不保證干擾不會在進行某特定安裝時發生。假如本裝置對無線電和電視訊號的接收產生有害干擾時（通過打開和關閉本裝置即可判斷），使用者可以嘗試用以下方法解決：

- 重新調節或者換個位置放置天線。
- 增加本裝置與受干擾裝置之間的距離。
- 將本裝置與受干擾裝置連接到不同的電源插座。
- 諮詢經銷商或者有經驗的無線電 / 電視技術人員，尋求幫助。



本裝置只能連接符合 FCC 的 B 級規定的外部裝置。使用不相容的或者東芝並未推薦的週邊裝置很可能對無線電和電視訊號接收產生干擾。外接裝置與電腦的外接顯示器埠、USB 埠 (USB 2.0)、eSATA/USB 綜合埠、HDMI 輸出埠和麥克風插孔之間連接的線纜必須使用遮罩線纜。如果使用者未經東芝或東芝授權機構明確認可而對本設備進行變更或改裝，其操作設備的權力可能會被取消。

FCC 的條件

本裝置符合 FCC 法規第 15 部分。裝置的作業符合以下兩個情況：

1. 本裝置不能導致有害干擾。
2. 本裝置必須能夠經受任何接收到的干擾，包括可能導致意外作業的干擾。

聯絡資訊

位址： TOSHIBA America Information Systems, Inc.
9740 Irvine Boulevard
Irvine, California 92618-1697

電話： (949)583-3000

EU 認證聲明



本產品帶有 CE 標誌，符合歐洲相關標準。負責 CE 標誌的是 TOSHIBA Europe GmbH, Hammfelddamm 8, 41460 Neuss, Germany。完整的官方 EU 認證聲明可以在東芝的網站 <http://epps.toshiba-teg.com> 上查到。

CE 符合證明

本產品帶有 CE 標誌，符合歐洲相關標準，特別是適用於筆記型電腦和電子配件（包括附帶的電源變壓器）的 EMC Directive 2004/108/EC 標準，適用於通訊運行配件的 R&TTE Directive 1999/5/EC 標準，以及適用於附帶的電源變壓器的 2006/95/EC 低壓標準。另外，本產品還符合 Ecodesign Directive 2009/125/EC (ErP) 標準及其相關執行標準。

本產品及原裝選購裝置的設計宗旨是遵守相關的 EMC（電磁相容性）和安全標準。但如果連接或使用不是由東芝生產的選購裝置或線纜，東芝不保證本產品仍能符合 EMC 標準。在這種情況下，連接 / 使用這些選購裝置 / 線纜的人員必須確保系統（即電腦和選購裝置 / 線纜）仍然符合相關標準。為了避免遇到常見的 EMC 問題，請您最好遵循下列建議：

- 只連接 / 使用帶有 CE 標誌的選購裝置
- 只連接遮罩效能最佳的線纜

工作環境

本產品符合電磁相容性 (EMC) 中規定的在“住宅、商業和輕工業環境”使用的要求。東芝不允許在除了上面所提及的“住宅、商業和輕工業環境”之外的其他工作環境下使用本產品。

下面列舉了未經允許的工作環境：

- 工業環境（如主要使用 3 相 380V 電壓的環境）
- 醫療環境
- 汽車環境
- 飛機環境

所有由在未經允許的工作環境下使用本產品而導致的後果，東芝概不負責。

在未經允許的工作環境下使用本產品而導致的後果包括：

- 干擾附近區域的其他裝置或機器。
- 附近區域的其他裝置或機器產生干擾，而導致本產品的故障或資料丟失。

因此在未經允許的工作環境下使用本產品，東芝強烈建議您先測試該環境的電磁相容性。如果需要在汽車環境或飛機環境下使用本產品，需事先諮詢相應的生產廠商或航空公司。

另外，基於常規安全，本產品禁止在易爆炸環境中使用。

加拿大法規資訊（僅限於加拿大）

該數位裝置是符合加拿大通訊部門的無線干擾法規的，因此沒有超過對無線發射的 B 級限制。

注意加拿大通訊部門 (DOC) 法規規定如果未經東芝公司明確確認而對設備進行變更或改裝，則您操作該設備的權利可能會被取消。

B 級數位裝置符合加拿大干擾源設備標準 (Interference-Causng Equipment Regulations) 的所有要求。

Cet appareil numérique de la class B respecte toutes les exigences du Règlement sur le matériel brouilleur du Canada.

數據機警告聲明



這個信息適用於配備內建數據機的型號。

符合標準聲明

本裝置已獲得 [Commission Decision "CTR21"] 入網許可，可在全歐洲作為個人終端連接公眾交換電話網（PSTN）。

但是由於各個國家 / 地區提供的 PSTN 不同，該入網許可並不保證本裝置在任何 PSTN 的終端一定能成功運行。

如出現問題，請在第一時間內聯繫經銷商。

網路相容性說明

該產品是為以下網路設計的，能完全相容。經測試滿足 EG 201 121 規定的附加要求。

德國	ATAAB AN005,AN006,AN007,AN009,AN010 和 DE03,04,05,08,09,12,14,17
希臘	ATAAB AN005,AN006 和 GR01,02,03,04
葡萄牙	ATAAB AN001,005,006,007,011 和 P03,04,08,10
西班牙	ATAAB AN005,007,012 和 ES01
瑞士	ATAAB AN002
其他所有國家 / 地區	ATAAB AN003,004

不同的網路有不同的交換設定或軟體安裝方法，詳細介紹請參照使用者手冊中的相關章節。

快速摘掛功能（定時中斷寄存器呼叫）取決於各個國家的終端介面條件。該功能未經終端介面測試，本裝置不保證連接某一特定網路時該功能一定能成功運行。

日本的法規

地區選擇

如果在日本使用本電腦，《電信營業法》中規定的技術法規要求您選擇日本區域模式。在日本以其他區域模式使用數據機屬於違法行為。

重撥

至多重新撥號兩次。如果超過兩次，數據機將被列入**黑名單**。如果您遇到該問題，把重新撥號之間的時間間隔設定為一分鐘或超過一分鐘即可解決。

日本的《電信營業法》允許模擬電話至多重撥兩次，且重撥必須在三分鐘以內完成。

本電腦的內建數據機已通過日本電信認證協會的認證。

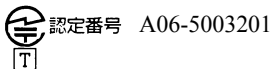

此標籤貼在模組上。

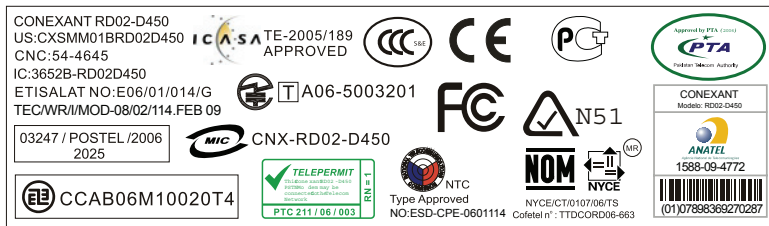

依據 FCC CFR 47 第 68 部分的規定：

如您準備安裝或使用數據機，請與當地電信局聯繫，向其提供下列資訊：

- 您將要連接數據機的電話號碼
- 數據機標注的註冊號碼
US: CXSMM01BRD02D450

數據機的 FCC 註冊號碼在數據機上或安裝了數據機的電腦底部的主系統標籤旁邊可以找到。

- 數據機的響鈴等效數 (REN) (可能會不同)。有關數據機的 REN，參見數據機的標籤。

數據機通過一個 USOC RJ11C 的標準插口與電話線連接。

服務類型

該數據機設計成能在標準電話線上使用。禁止連接電話公司的投幣電話 (中心電話局運行的系統)。國家將對連接到同線電話服務的連線徵稅。關於電話線路的任何問題 (如一條電話線可連接多少台電腦) 可向電話公司查詢，電話公司將給出相關解答。

電話公司的服務流程

電話公司的目標就是為客戶提供最佳的服務。為了做到這一點，他們有時需要在裝置、工作方式和工作程式等方面做一些變更和改進。萬一這些變更會影響提供給您的服務或裝置的正常作業，電話公司將以書面的形式支會您，以便您可以作出必要的變更，而使正常的服務不至間斷。

如果發生問題

如果您的電話終端裝置不能正常工作，請立即將該裝置從電話線上斷開，因為該裝置可能會危害整個電話網路。電話公司發現問題後會暫時中斷服務。如有可能他們會在中斷服務之前通知您。有時情況危急來不及預先通知，事後他們會儘早通知您。收到通知意味著一般您有機會排除故障也可以有權向 FCC (聯邦通訊委員會) 機構投訴。如果有需要，應該由東芝公司或東芝授權的專業機構對您的數據機進行修理。

連線中斷

如果您決定不再使用目前的電話線連接數據機，請電告電話公司。

傳真標記

1991年通過的《電話使用者保護法》規定，除非在所有文檔頁面或文檔首頁的頂部或底部空白處明確標記發送的日期、時間、發送單位或發送人、發送傳真的電話號碼，任何人不得利用電腦或其他電子裝置通過電話傳真機發送任何訊息。如果要將該資訊編入您的傳真數據機，那麼在傳送這些訊息之前您必須事先安裝好傳真數據機的傳真軟體。



僅使用 No. 26AWG 或更大的數據機線纜。

IC CS-03 認證裝置的操作指示

1. IC (Industry Canada) 標記是加拿大政府頒發的產品許可標記。該標記表明某裝置符合終端裝置技術指標文檔中規定的有關遠端通訊網路維護、運行和安全的的要求。該機構並不保證裝置的性能讓使用者滿意。

使用者在安裝該裝置之前必須確認該裝置有加入當地電信網的許可。安裝時請使用正確的安裝方法。

使用者還應該明白，即使有時滿足以上條件也不能防止該裝置在某些環境下會損壞。修理必須由經銷商授權的專業人士進行。使用者自身的任何修理或改裝行為都可能成爲電信局要求拆除該裝置的理由。

爲了自己的利益，使用者必須確認電源系統、電話線是否連接到建築物內部的金屬水管（即接地保護）。這項安全措施在農村地區尤爲重要。



使用者不得嘗試去做這項工作，須徵得電信管理部門或專業人士的許可。

2. 類比電子裝置的使用手冊必須包括該裝置的響鈴等效數 (REN) 和類似以下的說明：
數據機的響鈴等效數 (REN)（可能會不同）。有關數據機的 REN，參見數據機的標籤。



每個終端裝置的響鈴等效數 (REN) 標明了可以連接到一個電話介面的最大的終端數。終端之間可以隨意組合，只要所有終端的響鈴等效數的總和不超過 5。

3. 本裝置可使用之標準連線器材（電話插座類型）爲插座類型：USOC RJ11C。
數據機的 IC 註冊號如下：

Canada: 3652B-RD02D450

澳洲和紐西蘭使用者注意事項

在澳洲使用數據機的相關警告

連接澳洲電信網的數據機須有澳洲電信的入網許可。本數據機在設計時經過特別配置，以確保當國家 / 地區選項設定為澳洲時能符合澳洲電信標準。當數據機連接到澳洲公眾交換電話網時，如果設定成其他國家 / 地區，則本裝置將在非法狀態下工作。要檢驗國家 / 地區選項設定是否正確，請輸入 AT1 命令以顯示當前啟動的設定。

如要將國家 / 地區設定選項永久設定為澳洲，請依次鍵入以下命令：

AT%TE=1

ATS133=1

AT&F

AT&W

AT%TE=0

ATZ

地區選項未能正確設定為澳洲時會導致數據機在不相容狀態下工作，而且該裝置將被強制禁止使用。根據澳洲 1991 年電信法，非法使用未獲得許可的電信裝置將被處以 \$12,000 的罰鍰。

在紐西蘭使用該裝置時的注意事項

- 對裝置頒發入網許可並不意味著電信部門應該承擔該裝置在任何工作狀態下都能正常工作的責任。尤其是數據機的速度依賴於特定的網路裝置（特定的網路裝置只是為使用者提供高音質電話服務的途徑之一）。裝置不能正常工作不應作為故障告知電信部門。
- 數據機的正常工作，除了要有較好的電話線路以外，還必須：
 - a/ 與另一端的數據機相容。
 - b/ 使用的公用程式與另一端的數據機使用的公用程式相容。例如，接入網際網路除了數據機以外還需要適合的軟體。
- 使用本裝置不得以任何方式妨害其他使用者。
- 滿足電信 PTC（太平洋電信會議）條款的一些參數由數據機連接的裝置（電腦）而定。電腦的設定必須同時符合下列電信規格：
 - a/ 30 分鐘內手動呼叫同一號碼的次數不超過 10 次。
 - b/ 相鄰兩次呼叫的時間間隔不少於 30 秒。
 - c/ 自動呼叫不同號碼的時間間隔不少於 5 秒。
- 本裝置如有任何物理損壞，請立即切斷連接並妥善處理或送修。
- 本數據機在紐西蘭的正確設定為：
 - ATBO (CCITT 操作)
 - AT&G2 (1800Hz 保護音頻)
 - AT&P1 (十進位撥號 / 中斷率 =33%/67%)
 - ATS0=0 (無自動回應)
 - ATS6=4 (盲撥延遲)

ATS7= 少於 90 (撥號完畢等待載波時間)

ATS10= 少於 90 (掛斷延遲的載波流子丟失, 推薦使用出廠初始值 15)

ATS11=90 (DTMF 雙音多頻撥號開 / 關時間 =90ms)

ATX2 (撥號音檢測, 但不是 (美國) 呼叫進程檢測)

- 當使用自動回應模式時, S0 寄存器數值須設定為 3 或 4, 以確保:
 - a/ 在數據機應答之前, 正在呼叫您的數據機的人將聽到一次短的鈴聲。這證明已經成功接通網路。
 - b/ 呼叫者的身份資訊 (出現在第一和第二聲之間) 不被破壞。
 - 較好的撥號方法是使用 DTMF 音調 (ATDT...), 因為該方法要比脈衝撥號更快捷、更可靠。如果由於某種原因必須使用脈衝撥號, 您的通訊程式應設定成使用下列轉換表來記錄數字 (因為這個數據機不執行紐西蘭的“反向撥號”標準)。

要撥的號碼: 0 1 2 3 4 5 6 7 8 9

輸入電腦的號碼: 0 9 8 7 6 5 4 3 2 1

注意在使用 DTMF 撥號的地方, 數字應能正常輸入。
 - 此裝置的傳輸層是固定的, 所以可能在某些地方使用效果不理想。在報告這些故障之前, 請使用帶有標準電信入網許可的電話檢查電話線路, 如果電話效果不理想, 才能按故障報告。
 - 在閃電暴風雨天氣, 建議將此裝置與通信線路斷開。
 - 重新安裝此裝置時, 始終按先切斷通訊線路, 再切斷電源連線, 再重新連接電源的過程作業。
 - 本裝置或許不能與電信的特別警報音和服務 (例如傳真) 相容。
- 請注意由上述任何一個原因導致的錯誤呼出可能會被電信部門計費。**

一般環境條件

如果這些產品規格的變更將導致其不符合相關 PTC 的規定, 根據 PTC 100 的規定, 應確保將這些變更通知該機構。

這個電信入網許可針對以上帶有銷售說明的產品, 這些說明在電信入網許可的標籤插圖上有描述。電信入網許可不允許指派給未經電信部門批准的任何其他團體或者其他產品。

每個裝置的電信入網許可插圖, 包括從您所準備的各個標籤的題目到格式、尺寸、粘貼頁的色彩的總體要求。

電信入網許可標籤必須標示在產品上, 作為購買者和服務人員的憑據以示該產品能夠合法連接電信網路。

電信入網許可也可如 PTC 100 中所要求的那樣標在產品的包裝和推銷宣傳品上。

電信入網許可評估費用是 \$337.50。如果評估是以針對非紐西蘭地區電信規格的報告為依據的, 還須另外支付 \$337.50。如果有幾份報告同時遞交作為評估依據, 則每份另付 \$112.50。

金額為 1237.50 紐西蘭元的發票將另函寄發。

下列信息僅適用於歐盟成員國：

產品的處理



有輪垃圾筒畫叉的標誌表明：該產品必須與家庭廢棄物分開回收、處理。積體電池和蓄電池可以和產品一起處理。在回收中心會將它們分離出來。

黑色方塊標明產品是 2005 年 8 月 13 日以後導入市場的。

通過參與分類收集產品和電池，您將有助於確保妥善處理產品和電池，從而有助於防止對環境及人身健康產生潛在的不良影響。

有關您所在國的收集、回收方案的更多詳細資訊，請瀏覽我們的網站 (<http://eu.computers.toshiba-europe.com>)，也可以聯繫當地市政府或購買產品的商店。

電池和 / 或蓄電池的處理



Pb, Hg, Cd

有輪垃圾筒畫叉的標誌表明：電池和 / 或蓄電池必須與家庭廢棄物分開回收、處理。

如果電池或蓄電池包含的鉛 (Pb)、汞 (Hg) 和 / 或鎘 (Cd) 的含量超過了電池指令 (2006/66/EC) 中的規定值，那麼在該標誌 (有輪垃圾筒畫叉) 下方會出現化學符號鉛 (Pb)、汞 (Hg) 和 / 或鎘 (Cd)。

通過參與收集電池，您將有助於確保妥善處理產品和電池，從而有助於防止對環境及人身健康產生潛在的不良影響。

有關您所在國的收集、回收方案的更多詳細資訊，請瀏覽我們的網站 (<http://eu.computers.toshiba-europe.com>)，也可以聯繫當地市政府或購買產品的商店。



根據購買的國家和地區，此標誌不一定黏貼。

廢棄電腦和電腦電池

- 遵照適用的法律規則廢棄電腦。如需了解更多資訊，請與當地政府聯絡。
- 此電腦提供可反復充電的電池。反復使用後的電池最終將無法充電，此時就需要更換電池。根據某些適用法律和規章，直接將舊電池廢棄在垃圾桶內的做法可能是非法的。
- 請善待我們共同的環境。有關何處可以回收舊電池或如何妥貼廢棄舊電池的詳細資訊，請詢問當地政府部門。

光碟機安全使用指南



務必查看本節結束部分的注意事項。



- DVD Super Multi/BD-Writer/BD-Combo 光碟機型號採用鐳射系統。為確保正確使用此產品，請仔細閱讀本手冊並保留本手冊以備在將來參閱。如果本裝置需要維護，請與授權服務機構聯繫。
- 對本產品進行非指定的控制、調整或不按指定的步驟進行作業會導致危險的輻射洩漏。
- 請勿嘗試打開裝置的封閉外殼以避免直接接觸鐳射束。

TEAC

- 具有雙層燒錄功能的 DVD Super Multi DV-W28S

Location of the required label

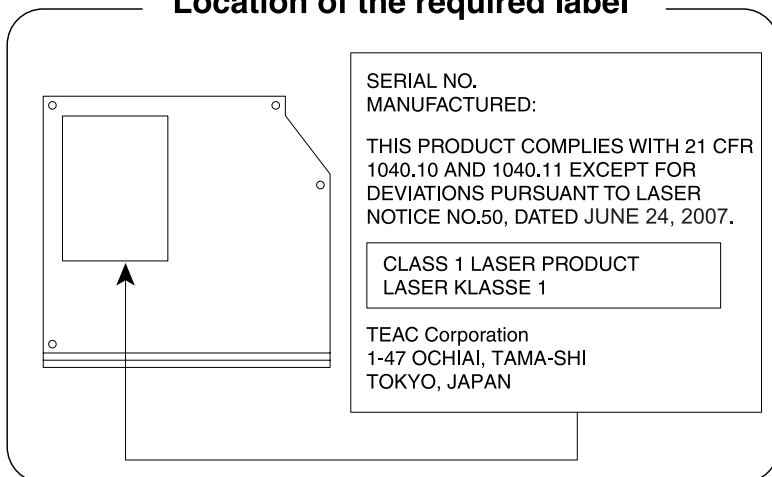

Panasonic System Networks

- DVD Super Multi UJ890
- BD-Combo UJ141
- BD-Writer UJ240

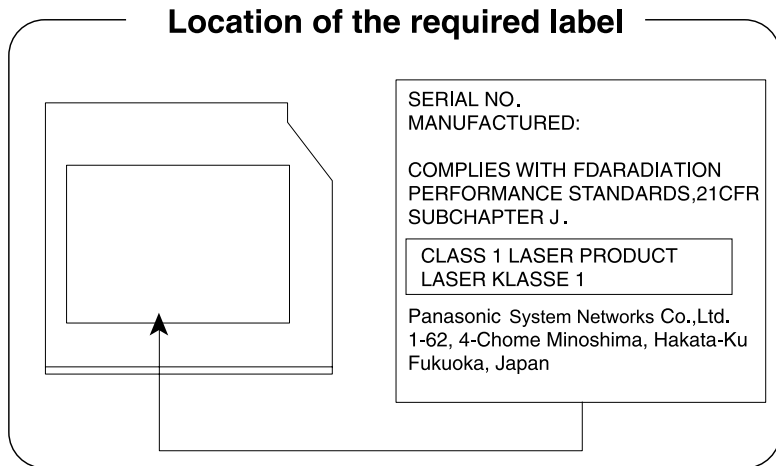

HITACHI-LG Data Storage, Inc.

- DVD Super Multi GT30N/GT30F

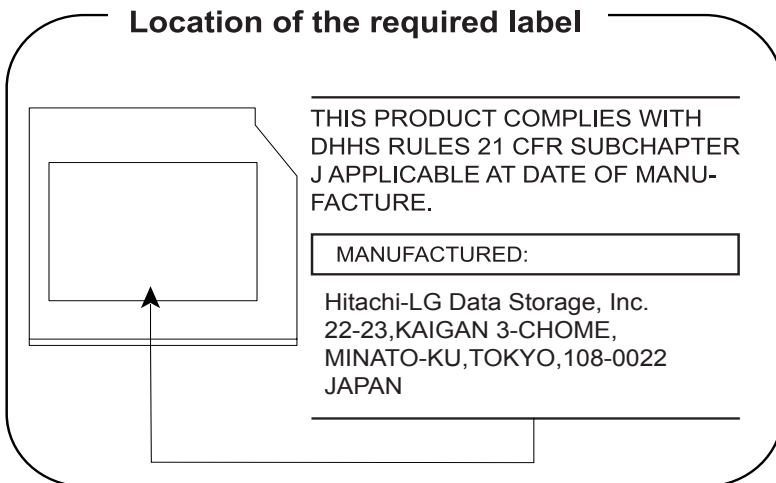

TOSHIBA SAMSUNG STORAGE TECHNOLOGY

■ DVD Super Multi TS-L633C/TS-L633Y

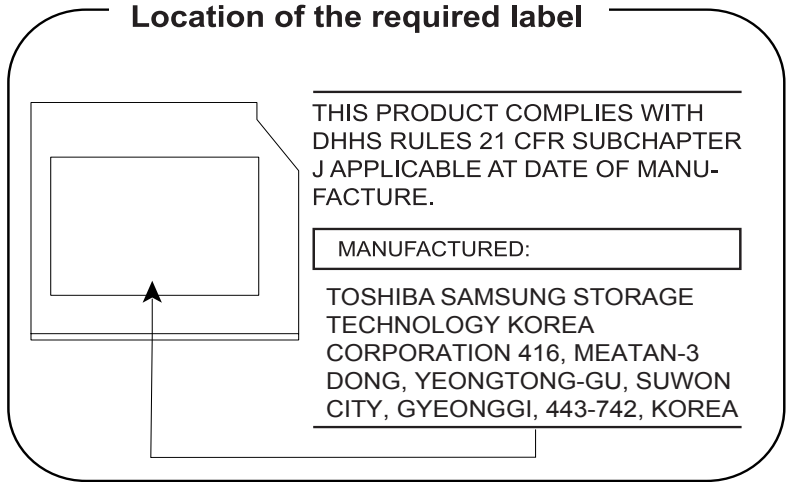

注意事項

CLASS 1 LASER PRODUCT
LASER KLASSE 1 PRODUKT
TO EN 60825-1
クラス1 レーザ 製品

小心：本裝置包含鐳射系統並屬於“一級鐳射產品”。為正確使用本產品，請仔細閱讀本指導手冊並保留以備將來參考。如果在使用本型號的產品時有任何問題，請與您最近的“授權服務站點”聯繫。請勿嘗試打開裝置的封閉外殼以避免直接接觸鐳射束。

前言

感謝您購買東芝 Satellite L650/L655/L650D/L655D/Satellite Pro L650/L655/L650D/L655D 電腦。本款功能強大的筆記型電腦提供包括多媒體功能在內的出眾的擴充能力，它的設計旨在提供長年可靠的高性能運算。本手冊將描述如何設定和使用 Satellite L650/L655/L650D/L655D/Satellite Pro L650/L655/L650D/L655D 系列電腦。同時提供了包括設定電腦、電腦的基本操作和保養、使用選購裝置以及疑難排解等在內的詳細內容。

如果您是一位電腦新手或者您首次接觸筆記型電腦，請先閱讀第一章[快速入門](#)和第三章[硬體、公用程式和選購裝置](#)兩章來熟悉電腦的特性、構成和附加裝置。然後閱讀第一章[快速入門](#)中關於設定電腦的逐步指導。

如果您是一位熟練的電腦使用者，接下來請閱讀前言以瞭解本手冊的篇章結構，然後逐頁瀏覽來熟悉本手冊。但請務必閱讀第三章[硬體、公用程式和選購裝置](#)中的[特殊功能](#)部分，了解電腦與一般電腦不同或獨有的功能，同時閱讀第七章的[硬體設定](#)部分，了解如何設定並配置這些功能。

如果要連接選購產品或外部裝置，請閱讀第三章[硬體、公用程式和選購裝置](#)

規則

本手冊使用以下格式來描述、識別和突出顯示術語及操作過程。

縮寫

第一次出現時，不管是否需要闡明，在定義後的括弧中指出縮寫。例如：唯讀記憶體 (ROM)。縮略語同時在辭彙表中作了定義。

圖示

圖示用來標識埠、旋鈕以及電腦的其他部分。指示燈面板也利用圖示來表示它所提供的資訊是關於何種元件的。

鍵

本手冊中使用鍵盤按鍵來描述大多數的電腦作業。有專用字體用於表示鍵的符號，與印刷在鍵盤上的字元樣子相同。例如，**ENTER** 表明的是 ENTER 鍵。

鍵的操作

一些操作需要同時使用兩個或更多按鍵。我們用加號 (+) 分隔鍵的符號來表示此類操作。例如，**CTRL+C** 表示按下 **CTRL** 鍵的同時必須按 **C** 鍵。如果使用三個鍵，則是按下前兩個鍵的同時按第三個鍵。

ABC

當某個步驟需要執行一個動作時，例如點擊圖示或輸入文字，圖示的名稱或要輸入的文字用左邊所示的字樣來表示。

顯示螢幕



ABC

出現在顯示螢幕上的視窗名稱、圖示或電腦生成的文字用左邊所示的字樣來表示。

訊息

本手冊中使用的訊息用於提供重要資訊，應引起注意。每一種類型的訊息在下面定義。



指出一種可能的緊急情況，如果您不遵守下列指示可能導致死亡或嚴重損害。



請注意！“小心”是告訴您不正確地使用裝置或不遵照指示操作可能導致資料丟失或損壞裝置的訊息。



請閱讀。“注意”是能幫助您更好地使用裝置的提示或建議。

術語

此術語在本文中定義如下：

開始

“開始”指 Windows 7 中的 “” 按鈕。

HDD 或硬碟機

某些型號配備 “固態硬碟機 (SSD)” 而不是硬碟機。

在本手冊中，若沒有特別說明，“HDD” 或 “硬碟機” 也指 SSD。

一般注意事項

東芝電腦的設計力求安全最有優化，最大限度減少疲勞程度並能承受攜帶要求的苛刻條件。但是，為更進一步減少對人體的傷害或對電腦可能造成的損害，有必要遵守一些注意事項。

請務必閱讀下列一般注意事項，並且留意本手冊中的注意事項。

提供足夠的通風

- 請您在電腦開啓或 AC 變壓器連線至電源插座時（即使您的電腦處於睡眠模式），確保您的電腦和 AC 變壓器有足夠的通風以防過熱。在這種情況下，請遵守下列事項：
 - 不要用任何物品蓋住您的電腦或 AC 變壓器。
 - 不要將您的電腦或 AC 變壓器放在熱源附近，例如電毯或暖氣機。
 - 不要蓋住或阻塞通風口（包括電腦底部的通風口）。
 - 總是在堅硬平坦的材質上操作您的電腦。在地毯上或其他軟質材料上使用您的電腦會阻塞通風口。
- 確保電腦周圍有足夠的空間。
- 您的電腦或 AC 變壓器過熱可能會導致電腦系統發生故障、電腦或 AC 變壓器受損、或者引起火災，從而導致嚴重的身體傷害。

創建良好的工作環境

將電腦放置於平整且足夠大的地方，以便還可以放置其它要使用的物品，如印表機。

應在電腦和其它設備周圍留出足夠的空間以保證充分通風。否則會過熱。

要使電腦保持最佳的作業狀態，工作區域應避免：

- 灰塵、潮濕以及陽光直射。
- 會產生強大電磁場的裝置，比如立體聲揚聲器（不是連接於電腦的揚聲器）或免持聽筒。
- 溫度或濕度急劇變化的地方或溫度變化源如空調通風口或電熱器。
- 極熱、極冷或潮濕。

- 液體或腐蝕性化學藥品。

勞累損傷

請仔細閱讀《東芝筆記型電腦使用指南》。其中有預防由于過度使用鍵盤而造成手部和腕部勞累損傷的內容。《東芝筆記型電腦使用指南》中，也有關於工作空間的設定、姿勢和照明的內容。按照這些方法操作將有助於減少身體的疲勞。

熱損傷

- 請避免身體過久與電腦接觸。如果電腦長時間使用，其表面將變得很熱。而在觸摸不感到熱的情況下，仍長時間的接觸電腦（如把電腦放置在膝蓋上或將手放在攔手處），可能會導致皮膚熱損傷。
- 電腦長時間使用後，支撐各個埠的金屬片會發熱，避免直接接觸。
- AC 變壓器的表面在使用時會變熱。這屬於正常情況。如要移動 AC 變壓器，請先斷電，待冷卻後再移動。
- 不要將 AC 變壓器放在對熱量敏感的材料上。可能對其材質造成損害。

壓力或撞擊損壞

不要重壓或重擊電腦。壓力過大或者撞擊都會導致電腦部件出現故障或者損壞。

行動電話

使用行動電話會影響聲音系統。雖然不會妨礙電腦的作業，但建議在使用行動電話時和電腦之間保持至少 30cm 的距離。

東芝筆記型電腦使用指南

所有有關安全和正確使用本電腦的重要信息都在隨附的《東芝筆記型電腦使用指南》中有說明。使用電腦前，請務必閱讀此指南。

第 1 章

快速入門

本章提供了設備清單及開始使用電腦的一些基本資訊。



如果您沒有使用東芝預先安裝的操作系統，一些手冊中描述的功能將不能正確使用。

設備清單

請小心打開您電腦的包裝，保留包裝箱和包裝材料以備將來使用。

硬體

請檢查確保有下列所有物品：

- Satellite L650/L655/L650D/L655D/Satellite Pro L650/L655/L650D/L655D 系列筆記型電腦
- AC 變壓器和電源線（2 腳插頭或 3 腳插頭）
- 電池組（已安裝於電腦內）

隨機文檔

- Satellite L650/L655/L650D/L655D/Satellite Pro L650/L655/L650D/L655D 系列筆記型電腦使用者指南
- 東芝筆記型電腦使用指南

如果發現任何組件丟失或遭損壞，請立即聯繫經銷商。

軟體

已預安裝下列 Windows® 作業系統和公用程式軟體。

- Windows 7
- TOSHIBA Value Added Package

- TOSHIBA Recovery Media Creator
 - TOSHIBA DVD PLAYER（某些型號中已預裝）
 - WinDVD BD for TOSHIBA（某些型號中已預裝）
 - Corel DVD MovieFacotry for TOSHIBA（某些型號中已預裝）
 - TOSHIBA Assist
 - TOSHIBA ConfigFree™
 - TOSHIBA Disc Creator
 - TOSHIBA Face Recognition（某些型號中已預裝）
 - TOSHIBA eco Utility（東芝 eco 公用程式）
 - 東芝佈告欄
 - TOSHIBA ReelTime
 - 線上輔助說明
 - Satellite L650/L655/L650D/L655D/Satellite Pro L650/L655/L650D/L655D 系列筆記型電腦使用者手冊（此手冊）
- * 根據您選購的機型的不同，不一定含有以上所列的所有軟體。

快速入門



- 所有使用者都應仔細閱讀**第一次啓動**部分。
- 請務必閱讀隨附的《東芝筆記型電腦使用指南》以獲得關於安全並正確使用電腦的資訊。幫助您更舒適並充分地使用筆記型電腦。遵循指南中的建議，可減小您手部、手臂、肩部或頸部受傷的機率。

本節介紹使用電腦的基本事項。包括下列主題：

- 連接 AC 變壓器
- 打開顯示螢幕
- 打開電源
- 第一次啓動
- 關閉電源
- 重新啓動電腦
- 系統還原選項
- 創建還原媒體
- 從還原硬碟機恢復預裝軟體
- 從您創建的還原媒體恢復預裝軟體



- 使用病毒檢查軟體，確保軟體定時更新。
- 切勿在不核對內容的情況下格式化存儲媒介-- 格式化將破壞所有儲存的資料。
- 建議定期將內建硬碟機或其他主存儲裝置內的資料備份到外部媒介。經過一定長度的時間後，一般的存儲裝置的耐久性或穩定性將降低。在某些狀況下，有可能會導致資料丟失。
- 安裝裝置或軟體前，請將所有在記憶體中的資料儲存到硬碟機或其他存儲媒介上。否則可能會導致資料丟失。

連接 AC 變壓器

當為電池充電或使用交流電時需要連接 AC 變壓器。同時這也是最快開始使用電腦的方法，因為剛開始電池組需要充電才能使用。

AC 變壓器可以連接 100 伏特至 240 伏特、50 赫茲或 60 赫茲頻率的電源。有關使用 AC 變壓器對電池組充電的詳細資訊請參考第六章**電源和供電模式**。



- 務必使用電腦隨機附帶的東芝 AC 變壓器，或使用東芝指定的 AC 變壓器以避免火災或對電腦造成其他損害的危險。使用不相容的 AC 變壓器可能會引起火災或對電腦造成損壞，並可能造成嚴重傷害。東芝對這種情況下造成的任何損壞不承擔責任。
 - 切勿將 AC 變壓器插入與本產品規格標籤中指定的電壓和頻率不相符的電源。如果沒有做到，可能會引起火災或觸電，導致嚴重傷害。
 - 務必使用或購買符合使用區域內的法定電源和頻率規格及要求的電源線。如果沒有做到，可能會引起火災或觸電，導致嚴重傷害。
 - 所提供的電源線符合產品購買地的安全規章制度，並且不應該在產品購買地以外使用該電源線。如果要在其他區域使用，請購買符合當地的安全規章制度的電源線。
 - 不要使用 3 腳至 2 腳的轉換插頭。
 - 當在電腦上連接 AC 變壓器時，請嚴格按照使用者手冊中的步驟進行。將電源線連接到生活用電插座應該是最後一步，否則變壓器的直流輸出插頭可能會留有電流，觸碰到會導致觸電或輕微的身體傷害。作為一般的安全預防措施，請不要接觸任何金屬部分。
 - 由於電腦底盤和 AC 變壓器在正常使用時其表面的溫度會升高，因此切勿將電腦或 AC 變壓器放置在木質材料表面、家具或者其他任何因受熱而可能受損的表面。
 - 務必將電腦或 AC 變壓器放置在平坦且堅固可抵抗熱損傷的地方。
- 關於預防措施和處理指導請參考東芝筆記型電腦使用指南。

1. 將電源線連接到 AC 變壓器。



圖 1-1 將電源線連線至 AC 變壓器 (2 腳插頭)



圖 1-2 將電源線連線至 AC 變壓器 (3 腳插頭)

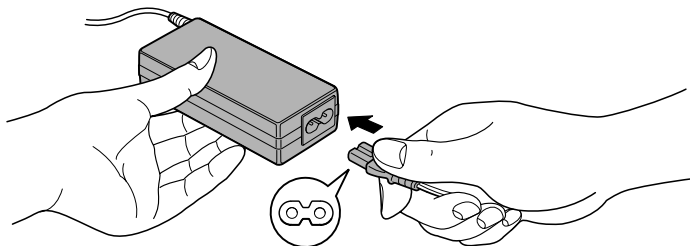

根據您購買的機型，可能配備 2 腳或 3 腳插頭的變壓器 / 電源線。

2. 把 AC 變壓器的直流輸出端插入電腦右側的 DC IN 19V 輸入埠。

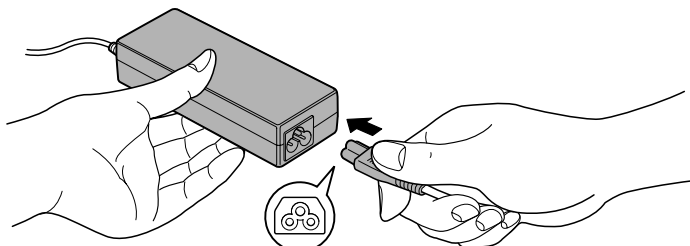
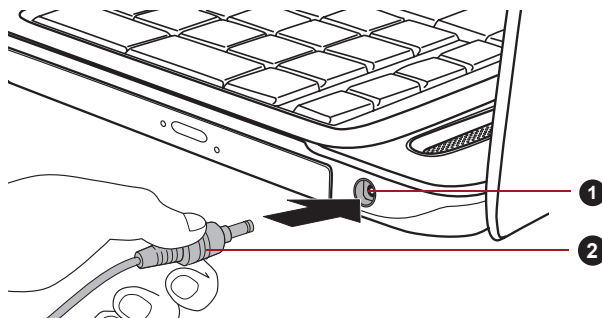

1. DC IN 19V 插孔

2. 直流輸出端

圖 1-3 把直流輸出端連接至電腦

3. 把電源線插入生活用電牆體插座 -- 電腦前部的電池和 DC IN 指示燈應該發光。

打開顯示螢幕

顯示螢幕面板可以大範圍角度打開以獲取最佳視角。

用一只手之按住擋手處以防機身抬起，慢慢向上翻起顯示螢幕面板 -- 調節顯示螢幕面板直至最佳清晰度。

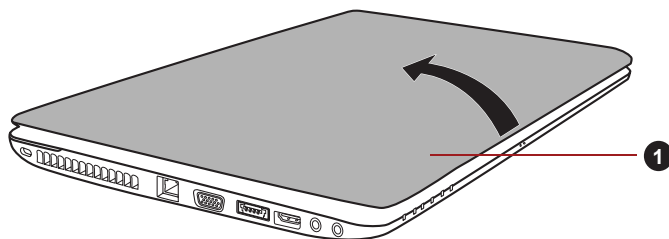

1. 顯示螢幕面板

圖 1-4 打開顯示螢幕面板



打開和關閉顯示螢幕面板時，動作要適度。用力打開或猛地關上顯示螢幕面板會損壞電腦。



- 注意不要將顯示螢幕面板打開角度過大，這會給其絞鏈造成壓力，從而導致損壞。
- 不要按壓或推動顯示螢幕面板。
- 不要把住顯示螢幕面板提拎電腦。
- 關閉顯示螢幕面板時確保沒有筆或其它物體留在顯示螢幕面板和鍵盤之間。
- 當打開或關閉顯示螢幕面板時，一手按住擋手處以穩住電腦，另一只手慢慢地打開或關閉顯示螢幕面板（打開或關閉顯示螢幕面板時請勿過度用力）。

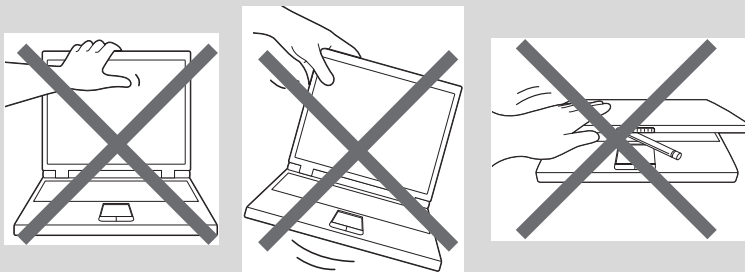

打開電源

這部分描述如何打開電源 -- 電源指示燈指示狀態。更多資訊請參考第六章“電源和供電模式”中的**電源條件監測**一節。



- 在第一次打開電源後不要關閉，直至作業系統已經設定完畢。更多資訊請參考**第一次啓動**部分。
- Windows 硬體設定過程中不能調節音量。

1. 打開顯示螢幕面板。
2. 按住電腦的電源按鈕持續二到三秒電源即開啓。

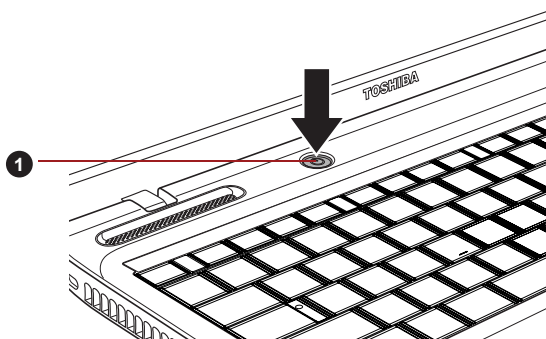

1. 電源按鈕

圖 1-5 打開電源

第一次啓動

打開電腦時，最先顯示 Windows 7 啓動螢幕。按照螢幕上的指示進行作業，以正確安裝作業系統。



軟體授權條款顯示時，請仔細閱讀。

關閉電源

有以下幾種方法關閉電源：關機模式、休眠模式或睡眠模式。

關機模式

當以關機模式關閉電腦後，資料將不保存而且下次啓動時電腦將引導至作業系統的主畫面。

1. 如果已輸入資料，請將其儲存至硬碟機或者其它存儲媒介中。
2. 確定所有硬碟 / 光碟操作都已停止，取出所有的 CD/DVD/BD 光碟或者軟碟。



- 確定**硬碟機 / 光碟機 / eSATA** 指示燈已熄滅。如果您在磁碟正在被存取時關閉電源，將可能導致資料丟失或損壞磁碟。
- 切勿在應用程式運行時關閉電源。否則可能會造成資料丟失。
- 切勿在讀寫資料時關閉電源，斷開外部存儲裝置或移除存儲媒介。否則可能會導致資料丟失。

3. 點擊**開始**。
4. 點擊**關機**按鈕 ()。
5. 關閉任何連線於電腦的週邊裝置。



請勿立即打開電腦或週邊裝置 - 稍等片刻以避免任何潛在損害。

睡眠模式

如果需要暫停工作，您可通過使電腦進入睡眠模式，以便不用退出軟體即可關閉電腦。此模式下，資料保存在電腦的主記憶體中，當您再次打開電腦時，可以從中止的地方繼續工作。



在飛機上或電子裝置受到管制或控制的地方需要關閉電腦時，請完全關閉電腦。這包括關閉任何無線通訊功能並取消自動重新啟動電腦的設定（如定時錄製功能）。不以此種方式完全關閉電腦將允許作業系統重新啟動並進行預先程式化的任務或儲存未保存的資料，這可能會干擾飛行或其它系統從而導致嚴重傷害。



- 進入睡眠模式之前，確定您的資料已保存。
- 電腦處於睡眠模式時，請勿安裝或者移除記憶體模組。否則將導致電腦或者記憶體模組損壞。
- 電腦處於睡眠模式時，請勿移除電池組（除非電腦連接了 AC 電源）。否則記憶體中的資料會丟失。



- 使用 AC 變壓器供電時，電腦會根據電源選項中的設定進入睡眠模式（要訪問電源選項，請點擊**開始** -> **控制台** -> **系統及安全性** -> **電源選項**）。
- 要從睡眠模式恢復電腦作業時，按住電源按鈕或鍵盤上的任何按鍵。請注意只有在硬體設定公用程式中啟用鍵盤喚醒選項時，鍵盤按鍵才可用。
- 電腦進入睡眠時，如果某個網路應用程式正在運行，電腦再次開啓時並從睡眠模式還原後，這個網路應用程式可能無法恢復。
- 要防止電腦自動進入睡眠模式，請在電源選項中禁用睡眠模式（要訪問電源選項，請點擊**開始** -> **控制台** -> **系統及安全性** -> **電源選項**）。
- 要使用混合式睡眠功能，請在電源選項中進行設定。

睡眠模式的優點

睡眠模式的優點如下：

- 與休眠模式相比，能以更快的速度恢復到關機前的工作狀態。
- 在系統睡眠功能設定的時間內電腦未接收任何輸入或者硬體訪問，睡眠功能將關閉系統以節約電源。
- 可以使用顯示螢幕面板關機功能。

開啓睡眠模式



可通過按下 **FN+F3** 鍵啓動睡眠模式 - 更多詳細資訊請參考第五章**鍵盤**。

按下列方法進入睡眠模式：

- 點擊**開始**，然後指向箭號圖示 () 並從功能表中選擇**睡眠**。
- 閉闔顯示螢幕面板。請注意必須在電源選項中啓動此功能（要訪問電源選項，請點擊**開始** -> **控制台** -> **系統及安全性** -> **電源選項**）。
- 按下電源按鈕。請注意必須在電源選項中啓動此功能（要訪問電源選項，請點擊**開始** -> **控制台** -> **系統及安全性** -> **電源選項**）。

當重新啓動電腦後，可以從關機前的狀態繼續工作。



- 電腦處於睡眠模式時，電源指示燈將閃爍琥珀色光。
- 如果以電池為系統供電，您可以以休眠模式關機來延長電腦的操作時間。電腦關閉時，睡眠模式更耗電。

睡眠模式的限制條件

在以下情況中，睡眠模式將不起作用：

- 關機後立即重新啓動。
- 記憶體模組的電路受到靜電或者電氣雜訊的影響。

休眠模式

關閉電腦時，休眠模式功能將記憶體中的資料保存至硬碟。當下一次啓動時，電腦將恢復關機前的工作狀態。請注意休眠模式功能不能保存任何週邊裝置工作的狀態。



- **保存資料**。進入休眠模式時，電腦將記憶體中的內容保存至硬碟。但出於安全考慮，最好手動保存資料。
- 如果在保存工作結束之前移除電池或者斷開 AC 變壓器，則這些資料將丟失。因此請等到**硬碟機 / 光碟機 / eSATA** 指示燈熄滅後再操作。
- 電腦處於休眠模式時，請勿安裝或者移除記憶體模組。否則資料將會丟失。

休眠模式的優點

休眠模式的優點如下：

- 由於電池電量不足電腦自動關閉時，可以將資料保存至硬碟機。
- 開啓電腦後，可以直接回到關閉前的工作環境。

- 在系統休眠功能設定的時間內電腦未接收任何輸入或者硬體訪問，休眠功能將關閉系統以節約電源。
- 可以使用顯示螢幕面板關機功能。

開啓休眠模式



可通過按下 **FN+F4** 鍵啓動休眠模式 - 更多詳細資訊請參考第五章 [鍵盤](#)。

按照下面的步驟進入休眠模式。

1. 點擊開始。
2. 然後指向箭號圖示 () 並從功能表中選擇**休眠**。

自動休眠模式

按下電源按鈕或闔上顯示螢幕面板時，電腦可設定為自動進入休眠狀態。根據以下步驟正確地進行設定：

1. 點擊開始並點擊控制台。
2. 點擊系統及安全性，然後點擊電源選項。
3. 點擊選擇按下電源按鈕時的行為或選擇蓋上螢幕時的行為。
4. 根據您的需要，選擇當我按下電源按鈕時和當我關閉筆記電腦螢幕時的休眠模式。
5. 點擊儲存變更按鈕。

休眠模式的資料保存

以休眠模式關閉電腦時，電腦需要一段時間將當前記憶體中的資料保存至硬碟。在此期間，**硬碟機 / 光碟機 / eSATA** 指示燈發亮。

在電腦關閉且記憶體中的內容已保存至硬碟機後，再斷開所有週邊裝置的電源。



不要立即再次打開電腦或週邊裝置。等待片刻讓所有的電容器完全放電。

重新啓動電腦

某些情況下需重新啓動電腦，比如：

- 更改了電腦的某項設定。
- 出現錯誤，電腦不回應鍵盤命令。

有三種方法可重新啓動電腦：

- 點擊開始，然後指向箭號圖示 () 並從功能表中選擇**重新啓動**。
- 同時按下 **Ctrl**、**Alt** 和 **Del**（一次）將顯示功能表視窗，然後從**關機**選項中選擇**重新啓動**。
- 按下電源按鈕並保持 5 秒鐘電源即關閉。一旦電腦關閉，請等待 10 到 15 秒後再按下電源按鈕打開電源。

系統還原選項

硬碟機會為系統還原選項分配隱藏分區。
在發生問題時用於修復系統的檔案儲存在此分區中。



如果刪除此分區，將無法使用系統還原選項。

系統還原選項

系統還原選項功能在出廠時已安裝於硬碟內。系統還原選項功能表包括了修復啟動問題、運行檢測或還原系統的工具。

關於**啟動修復**的更多資訊，請參考 **Windows 說明及支援** 內容。

也可手動運行系統還原選項以修復問題。

作業步驟如下。按照螢幕功能表上的指示進行作業。

1. 關閉電腦。
2. 按住 **F8** 鍵時，打開電腦。
3. 將顯示**進階開機選項**功能表。
使用箭號鍵選擇**修復您的電腦**並按下 **ENTER**。
4. 按照螢幕上的指示進行操作。



關於**系統備份**（包括**系統映像備份功能**）的更多資訊，請考 *Windows 手冊*。

系統還原

本節介紹還原媒體的創建及使用。

創建還原媒體

本節介紹如何創建還原媒體。



- 創建還原媒體時，必須連接 AC 變壓器。
- 創建還原光碟時請關閉除 Recovery Media Creator 外的其他任何程式。
- 不要執行會增加 CPU 負擔的程式，如螢幕保護程式。
- 使電腦在全功率下運行。
- 不要開啓省電功能。
- 當病毒檢查軟體正在運行時不要寫入媒體。等待其結束，然後關閉病毒檢測程式及任何在後台自動檢測檔案的程式。
- 不要執行公用程式，包括用於提高硬碟存取速度的程式。否則會造成燒錄不穩定或者資料的破壞。
- 燒錄或改寫媒體時不要關機 / 登出，也不要進行睡眠 / 休眠。
- 請將電腦置於水平表面，避免放在受到震動的地方，如飛機、火車或汽車。
- 請勿在台架等不穩定的地方使用電腦。

您電腦的還原鏡像存放在硬碟機上，並可使用以下步驟將鏡像複製至 DVD 或 USB 快閃記憶體：

1. 選擇空白的 DVD 或 USB 快閃記憶體。
應用程式允許您將還原鏡像複製到多種不同的媒體中，包括 DVD-R、DVD-R DL、DVD-RW、DVD+R、DVD+R DL、DVD+RW 和 USB 快閃記憶體。



- 請注意有些光碟可能與安裝於電腦的光碟機不相容。因此在複製前請確保您的光碟機支援您所選擇的空白光碟。
- 複製時 USB 快閃記憶體會被格式化，並且 USB 快閃記憶體中的所有資料會丟失。

2. 打開電腦並讓它從硬碟機正常載入 Windows 7 作業系統。
3. 將媒體插入到電腦中。
 - 將第一張空白光碟放入光碟機托架中，或將 USB 快閃記憶體插入到可用的 USB 埠內
4. 雙擊 Windows 7 桌面上 Recovery Media Creator 圖示，或在開始功能表中選擇應用程式。
5. 開啓新增還原媒體後，選擇媒介類型和想要複製的標題，然後點擊**創建**按鈕。

從還原硬碟機恢復預裝軟體

硬碟機總空間的一個分區被設定為隱藏的還原部份。在發生問題時用於還原預裝軟體的檔案儲存在此分區中。

如果您繼續設定您的硬碟機，並不以手冊中指定的方式更改、刪除或添加分區，您可能會發現需使用的軟體的空間不可用。

另外，如果您使用第三方分區程式在硬碟機上重新設定分區，可能會無法設定您的電腦。



如果以 **FN + ESC** 鍵開啓了靜音功能，請在開始還原前將靜音關閉。詳細資訊請參考第五章 [鍵盤](#)。

如果還原的預裝軟體中沒有系統還原選項，則不能使用系統還原選項。



當重新安裝 Windows 作業系統時，硬碟將被格式化，所有資料完全刪除。

1. 關閉電腦。
2. 當按下鍵盤上的 **0**（零）鍵的同時，啓動您的電腦。
3. 將出現功能表，請按螢幕上的指示進行操作。

從您創建的還原媒體恢復預裝軟體

如果預裝檔案遭到損壞，可使用您創建的還原媒體或硬碟機還原將電腦復原至初始狀態。按照以下步驟進行復原作業：



如果以 **FN + ESC** 鍵開啓了靜音功能，請在開始還原前將靜音關閉。詳細資訊請參考第五章 [鍵盤](#)。

如果還原的預裝軟體中沒有系統還原選項，則不能使用系統還原選項。



當重新安裝 Windows 作業系統時，硬碟將被格式化，所有資料完全刪除。

1. 把還原媒體載入電腦並關閉電腦電源。
2. 按住 **F12** 鍵的同時打開電腦 -- 當螢幕上出現 **TOSHIBA Leading Innovation >>>** 標誌時鬆開 **F12** 鍵。
3. 根據您實際的還原媒體用上下游標鍵在功能表中選擇相應的選項。更多資訊請參考第七章 “硬體設定” 中的 [Boot Priority](#)（開機優先順序）部分。
4. 將出現功能表，請按螢幕上的指示進行操作。



當安裝驅動程式/公用程式時，您可以從以下位置安裝各個驅動程序/公用程式。要打開安裝資料夾，請點擊 **開始 -> 所有程式 -> TOSHIBA -> Applications and Drivers**。

第 2 章

總覽

本章介紹電腦的各種組件。建議您在操作電腦之前要熟悉每個元件。

聲明（非應用圖示）

更多有關非應用圖示的資訊，請參考附錄 G 中的聲明部分。



請小心對待您的電腦以防劃傷或損壞表面。

顯示螢幕閉闔時的前側

下圖展示顯示螢幕面板處於閉闔位置時的電腦前側。

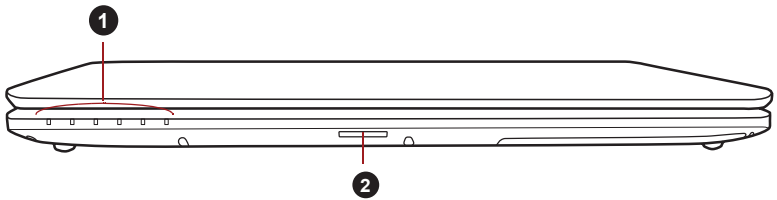

1. 系統指示燈

2. 橋接媒體插槽

圖 2-1 顯示螢幕面板閉闔時電腦的前側

系統指示燈

您可以通過 LED 指示燈觀察電腦各項功能的目前狀態。更多詳細資訊請參考[系統指示燈](#)部分。



橋接媒體插槽

您能夠在此插槽上插入一個 SD/SDHC/SDXC 記憶體卡、miniSD/microSD 卡、Memory Stick (PRO) 和多媒體卡 (MMC)。請參考第三章“硬體、公用程式和選購裝置”中的**選購裝置**部分。



切勿讓諸如螺絲、訂書針和迴紋針等金屬物品落入橋接媒體插槽。外來的金屬物品會引起短路，從而導致電腦受損或引發火災，並且可能帶來嚴重的身體傷害。

左側

下圖展示電腦的左側。

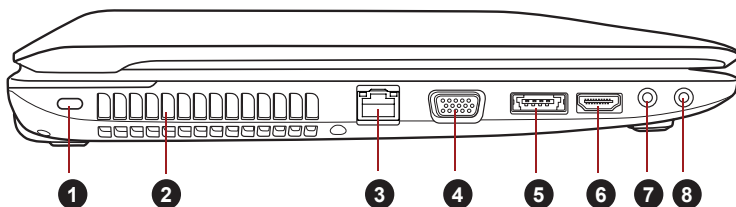

- | | |
|-----------|------------------|
| 1. 安全鎖槽 | 5. eSATA/USB 綜合埠 |
| 2. 冷卻通風口 | 6. HDMI 輸出埠 * |
| 3. 區域網路插口 | 7. 麥克風插孔 |
| 4. 外接顯示器埠 | 8. 耳機插孔 |

* 某些型號配備。

圖 2-2 電腦的左側



安全鎖槽

此槽連接了安全線纜，以將您的電腦固定在書桌或其它大的物體上防止盜竊。

冷卻通風口

冷卻通風口幫助防止處理器過熱。



不要堵塞冷卻通風口。切勿將諸如螺絲、訂書針和迴紋針等金屬物品放置於冷卻通風口內。外來的金屬物品會引起短路，從而導致電腦受損或引發火災，並且可能帶來嚴重的身體傷害。



區域網路插口

用以連接區域網路。本網路介面卡支援乙太網路 (10Mbit/s, 10BASE-T) 和快速乙太網路 (100Mbit/s, 100BASE-TX)。某些機型配備高速乙太網路 (1000Mbit/s, 1000BASE-T)。詳細資訊請參考第四章**基本操作**。



- 不要在區域網路插口上插入除了網線之外的其他任何線纜。否則可能會導致損壞或故障。
- 不要將區域網路線纜連接到電源上。否則可能會導致損壞或故障。



外接顯示器埠

本埠提供 15 針的類比 VGA 埠。
可使用此埠連接外接顯示器至電腦。



eSATA/USB 綜合埠

電腦左側有一個 eSATA/USB 綜合埠（符合 USB2.0 標準）。此埠有 eSATA (External Serial ATA) 功能。



切勿讓諸如螺絲、訂書針和迴紋針等金屬物品接觸 eSATA/USB 綜合埠。外來的金屬物品會引起短路，從而導致電腦受損或引發火災，並且可能帶來嚴重的身體傷害。



不可能確認 USB 裝置所有功能的作業都是可用的。所以請注意指定裝置的一些功能可能無法正常運行。



HDMI 輸出埠

HDMI 輸出埠可於 Type A 接頭 HDMI 線纜連線。
HDMI 線纜可以發送視訊和音訊訊號。除此之外，它還可以發送和接收控制訊號。
某些型號配備 HDMI 輸出埠。



麥克風插孔

3.5mm 迷你麥克風插孔用於單聲道三芯迷你插孔麥克風輸入的連接。



耳機插孔

3.5 mm 迷你耳機插孔用於連線立體聲耳機。

右側

下圖展示電腦的右側。

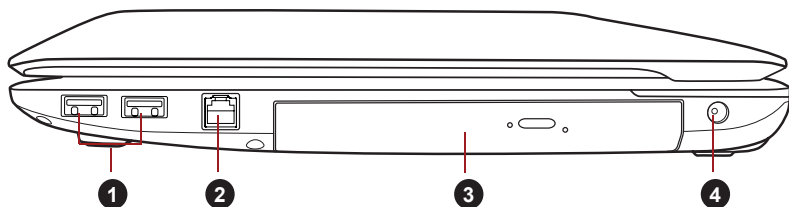

1. USB (USB 2.0) 埠

2. 數據機插口 *

* 某些型號配備。

3. 光碟機

4. DC IN 19V 插孔

圖 2-3 電腦的右側



USB (USB 2.0) 埠

電腦的右側提供兩個符合 USB2.0 標準的 USB 埠。



切勿讓諸如螺絲、訂書針和迴紋針等金屬物品落入 USB 埠。外來的金屬物品會引起短路，從而導致電腦受損或引發火災，並且可能帶來嚴重的身體傷害。



不可能確認 USB 裝置所有功能的作業都是可用的。所以請注意指定裝置的一些功能可能無法正常運行。



數據機插口

數據機經由數據機插口通過數據機線纜直接與電話線連接。

某些型號配有一個數據機插口。



■ 連線至非類比電話線路的任何通訊線路可能會導致電腦系統發生故障。

■ 將內建數據機僅連線至普通的類比電話線路。

■ 不要將內建數據機連線至數位電話線 (ISDN)。

■ 不要將內建數據機與公用電話上的數位連結機或者數位專用交換分機 (PBX) 連接。

■ 不要將內建數據機與住宅區或辦公區的按鍵電話系統連接。

■ 在雷雨天氣時請不要連接電話線覽使用您電腦的數據機。可能會存在閃電導致觸電的風險。

光碟機

本電腦可能配備 DVD Super Multi、BD-Writer 或 BD-Combo 光碟機。



DC IN 19V

DC IN 19V 插孔

將 AC 變壓器連接至此插孔，為電腦供電並為內部電池充電。請注意您應僅使用購買電腦時提供的 AC 變壓器型號 -- 使用錯誤的變壓器會損壞電腦。

後側

下圖展示電腦的後側。

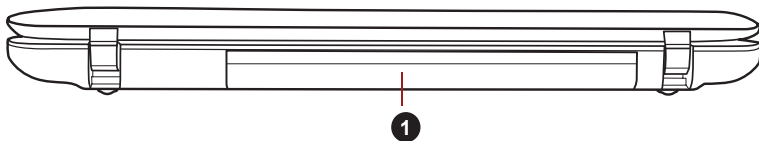

1. 電池組

圖 2-4 電腦的後側

電池組

當未連接 AC 變壓器時，電池組給電腦供電。更多關於電池組的使用和運行的詳細資訊請參考第六章電源和供電模式。

底部

下圖展示電腦的底部。翻轉電腦前請確定顯示螢幕已閉合，以防造成損壞。

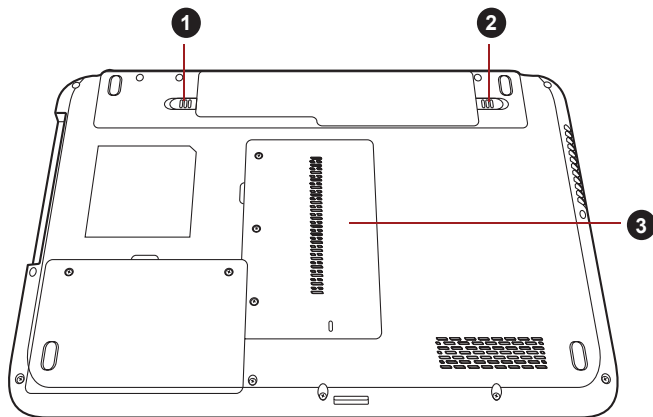

1. 電池鎖

2. 電池釋放門鎖

3. 記憶體模組插槽

圖 2-5 電腦的底部

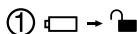

電池鎖

滑動此鎖即可以鬆開電池組以便取出。



電池釋放門鎖

滑動並按住此門鎖至“解鎖”位置，即可鬆開電池組以便取出。取出電池組的詳細資訊請參考第六章[電源和供電模式](#)。



記憶體模組插槽

使用記憶體模組插槽安裝、替換和取出附加的記憶體模組。
請參考第三章“[硬體、公用程式和選購裝置](#)”中的[附加記憶體模組](#)部分。

顯示螢幕打開時的前側

本節展示顯示螢幕面板打開時電腦的前側。要打開顯示螢幕，提起顯示面板並將顯示面板調節到舒適的觀看角度。



圖 2-6 顯示螢幕面板打開時電腦的前側。

- | | |
|-------------------------|------------------|
| 1. 無線區域網路和無線廣域網路天線（未顯示） | 8. 顯示螢幕鉸鏈 |
| 2. 網路攝像頭 * | 9. 立體聲揚聲器 |
| 3. 網路攝像頭 LED 指示燈 * | 10. 鍵盤 |
| 4. 麥克風 * | 11. 觸控板開 / 關按鈕 * |
| 5. 顯示螢幕 | 12. 觸控板 |
| 6. 電源按鈕 | 13. 觸控板控制按鈕 |
| 7. LCD 感測器開關（未顯示） | |

* 某些型號配備。

產品外觀依據您選購的機型而定。

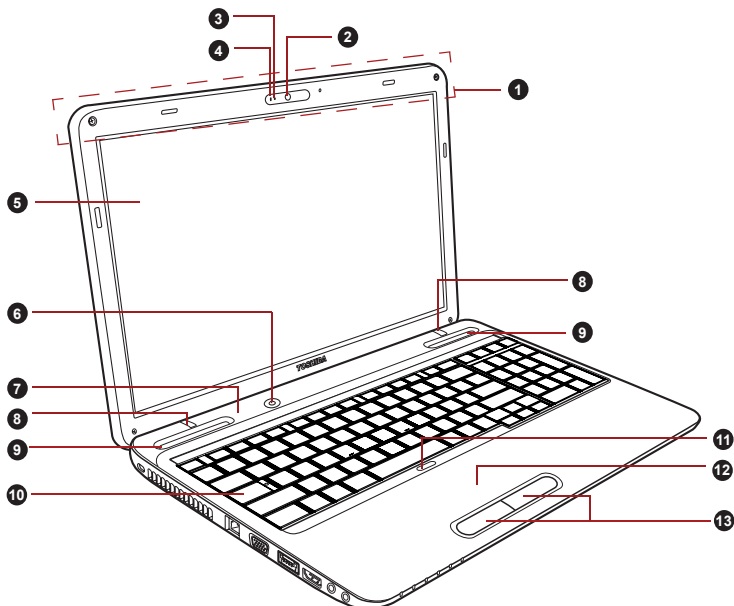
無線區域網路天線

本系列的部分電腦配備無線區域網路天線。

無線廣域網路天線

本系列的部分電腦配備無線廣域網路天線。

	<p>網路攝像頭</p> <p>網路攝像頭是一個可以使用電腦來錄製視訊或拍攝相片的裝置。您可以使用網路攝像頭通過通訊工具如 Windows Live Messenger 進行視訊聊天或視訊會議。東芝網路攝像頭公用程式可幫助您向視訊或相片增添各種視訊效果。</p> <p>使用特殊應用程式通過 Internet 可以進行視訊傳輸和視訊聊天。</p> <p>某些型號配有一個網路攝影機。</p> <p>請參考第四章“基本操作”的網路攝像頭部分。</p>
<p>網路攝像頭 LED 指示燈</p>	<p>網路攝影機正在運行時網路攝影機 LED 指示燈會發亮。</p>
<p>麥克風</p>	<p>可使用內建麥克風輸入和錄製聲音至應用程式 -- 更多資訊請參考第四章“基本操作”中的音效系統部分。</p> <p>某些型號配有一個內建麥克風。</p>
<p>顯示螢幕</p>	<p>當電腦使用 AC 變壓器供電時，內建螢幕的顯示圖像將比使用電池供電時明亮一些。亮度的不同是爲了在使用電池供電時節省電量。更多關於電腦顯示螢幕的資訊請參考附錄 B 中的顯示控制器與視訊模式部分。</p>
<p>電源按鈕</p>	<p>按下電源按鈕可以打開或關閉電腦。</p>
<p>LCD 感測器開關</p>	<p>用來偵測何時顯示螢幕面板被關閉或被打開，並用來啓動面板開關機功能。例如，合上顯示螢幕面板時電腦進入休眠模式並且關機，再次打開顯示螢幕面板時電腦自動開機並恢復到之前工作的應用程式。</p> <p>可使用電源選項設定。要訪問電源選項，請點擊開始 -> 控制台 -> 系統及安全性 -> 電源選項。</p>
<p> 不要讓磁性物體靠近此開關。否則即使面板關機功能已禁用，電腦也會自動進入休眠模式並關閉。</p>	
<p>顯示螢幕鉸鏈</p>	<p>顯示螢幕鉸鏈使顯示螢幕面板保持在便於觀看的角度。</p>
<p>立體聲揚聲器</p>	<p>揚聲器播放軟體生成的聲音以及系統的報警，例如電池電量不足時。</p>
<p>鍵盤</p>	<p>內建鍵盤提供了專用數字鍵盤區、專用游標控制鍵區和  和  鍵。該鍵盤與 IBM 增強型鍵盤相容。詳細資訊請參考第五章鍵盤。</p>





觸控板開 / 關按鈕

按下此按鈕開啓或關閉觸控板功能。
某些機型配備觸控板開 / 關按鈕。

觸控板

位於擱手處的觸摸板用於控制螢幕指標的移動。
更多資訊請參考第四章“基本操作”中的[使用觸控板](#)部分。

觸控板控制按鈕

您可以通過觸控板下方的控制按鈕選擇功能表項或者方便地控制滑鼠指標指向的文本和圖形。

指示燈

本節介紹指示燈功能。

系統指示燈

圖旁邊的 LED 系統指示燈隨電腦進行不同的作業發光。



圖 2-7 系統指示燈



DC IN

使用 AC 變壓器正確地供給電源時 DC IN 指示燈發白光。但是如果變壓器的輸出電壓異常或電腦的電源有故障，該指示燈閃爍琥珀色光。



電源

當電腦打開時，**電源**指示燈發白色光。如果電腦以睡眠模式關閉（系統關閉並且未開啓時），此指示燈閃爍琥珀色光 -- 大約亮一秒，滅兩秒。



電池

電池指示燈指示電池的電量狀況 -- 白色表示電量充足，琥珀色表示正在充電，閃爍琥珀色表示電量不足。此功能的更多資訊請參考第六章[電源和供電模式](#)。



硬碟機 / 光碟機 / eSATA

電腦正在訪問內建硬碟機、光碟機或 eSATA 裝置時，**硬碟機 / 光碟機 / eSATA** 指示燈發白光。



橋接媒體插槽

電腦正在訪問橋接媒體插槽時，**橋接媒體插槽**指示燈發白光。



無線通訊

當無線區域網路和 Bluetooth 功能打開時，**無線通訊**指示燈閃爍琥珀色。

某些機型配備 Bluetooth、無線區域網路和無線廣域網路功能。

鍵盤指示燈

下圖顯示了 CAPS LOCK 指示燈和 NUM LOCK 指示燈的位置，指示燈表明下列狀況：

- CAPS LOCK 指示燈發光時，按下按鍵時鍵盤產生大寫字元。
- NUM LOCK 指示燈發光時，可以使用十鍵鍵區輸入數字。

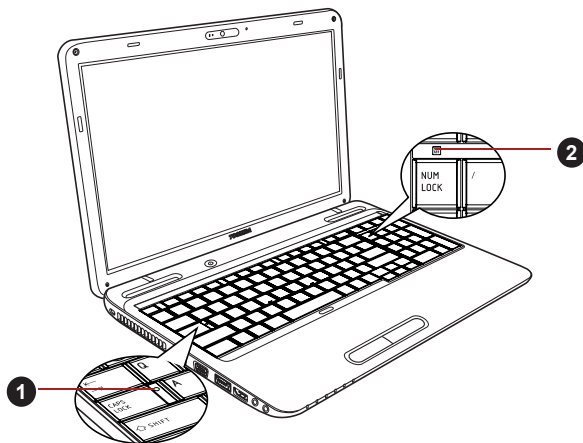

1. CAPS LOCK 指示燈

2. NUM LOCK 指示燈

圖 2-8 鍵盤指示燈



CAPS LOCK

當鍵盤字母鍵鎖定在大寫狀態時，該指示燈發綠色光。

NUM LOCK

當 NUM LOCK 指示燈發亮時，您可以使用鍵盤上的數字鍵輸入數字。

光碟機

本電腦可能安裝了 DVD Super Multi、BD-Writer 或 BD-Combo 光碟機。串列 ATA 介面控制器控制光碟的運行。當電腦讀取光碟時，光碟機上的指示燈發光。

關於放入和取出光碟的資訊，請參考第四章“基本操作”中的[使用光碟機](#)部分。

DVD 光碟機和光碟的區域碼

DVD Super Multi 光碟機和相關的光碟是根據六個銷售區域的規格生產的。當您購買 DVD-Video 時，確保符合您的 DVD 光碟機的編碼，否則將不能正常播放。

編碼	地區
1	加拿大、美國
2	日本、歐洲、南非、中東
3	東南亞、東亞
4	澳洲、紐西蘭、太平洋島、中美洲、南美洲、加勒比海
5	俄羅斯、印度半島、非洲、北韓、蒙古
6	中國

BD 光碟機和光碟的區域碼

BD 光碟機和其相關光碟是根據三個銷售區域的規格生產的。在 WinDVD BD ([設定] 對話框的 [區域] 標籤) 中可以設定區域碼。當您購買 BD Video 時，確保符合您的 BD 光碟機的編碼，否則將不能正常播放。

編碼	地區
A	加拿大、美國、日本、東南亞、東亞
B	歐洲、澳洲、紐西蘭、中東、非洲
C	中國、印度、俄羅斯

可燒錄光碟

此處描述可燒錄 CD/DVD/BD 光碟的類型。請查看您的光碟機支援的燒錄光碟的類型。使用 TOSHIBA Disc Creator 或 Corel DVD MovieFactory 燒錄光碟。參考第四章 [基本操作](#)。

CD

- CD-R 光碟只能被燒錄一次。已燒錄的資料不能被擦除或更改。
- 包括多倍速 CD-RW 光碟、高倍速 CD-RW 光碟和超高倍速 CD-RW 光碟在內的 CD-RW 光碟能夠被多次燒錄。

DVD

- DVD-R、DVD+R、DVD-R (雙層) 和 DVD+R (雙層) 光碟僅能燒錄一次。已燒錄的資料不能被擦除或更改。
- DVD-RW、DVD+RW 和 DVD-RAM 光碟可以燒錄多次。

BD

- BD-R 光碟只能被燒錄一次。已燒錄的資料不能被擦除或更改。
- BD-RE 光碟可以多次燒錄。

BD-Writer 光碟機

全尺寸 BD-Writer 光碟機模組使您可以不用適配器即可讀取 12cm（4.72 英吋）或 8cm（3.15 英吋）CD/DVD/BD，而且可以將資料燒錄在可擦寫 CD/DVD/BD 上。



越是靠近光碟的中心，讀取速度越慢；越是在邊緣，讀取速度越快。

讀取 BD	6 倍速（最大）
讀取 BD DL	6 倍速（最大）
燒錄 BD-R	6 倍速（最大）
燒錄 BD-R DL	4 倍速（最大）
燒錄 BD-RE	2 倍速（最大）
燒錄 BD-RE DL	2 倍速（最大）
讀取 DVD	8 倍速（最大）
燒錄 DVD-R	8 倍速（最大）
燒錄 DVD-R DL	4 倍速（最大）
燒錄 DVD-RW	6 倍速（最大）
燒錄 DVD+R	8 倍速（最大）
燒錄 DVD+R DL	4 倍速（最大）
燒錄 DVD+RW	8 倍速（最大）
燒錄 DVD-RAM	5 倍速（最大）
讀取 CD	24 倍速（最大）
燒錄 CD-R	24 倍速（最大）
燒錄 CD-RW	16 倍速（最大，超高速光碟）

BD-Combo 光碟機

全尺寸 BD-Combo 光碟機模組使您可以不用適配器即可讀取 12cm（4.72 英吋）或 8cm（3.15 英吋）CD/DVD/BD，而且可以將資料燒錄在可擦寫 CD/DVD 上。



越是靠近光碟的中心，讀取速度越慢；越是在邊緣，讀取速度越快。

讀取 BD	6 倍速（最大）
讀取 BD DL	6 倍速（最大）
讀取 DVD	8 倍速（最大）
燒錄 DVD-R	8 倍速（最大）
燒錄 DVD-R DL	4 倍速（最大）
燒錄 DVD-RW	6 倍速（最大）
燒錄 DVD+R	8 倍速（最大）
燒錄 DVD+R DL	4 倍速（最大）
燒錄 DVD+RW	8 倍速（最大）
燒錄 DVD-RAM	5 倍速（最大）
讀取 CD	24 倍速（最大）
燒錄 CD-R	24 倍速（最大）
燒錄 CD-RW	16 倍速（最大，超高速光碟）

DVD Super Multi 光碟機

全尺寸 DVD Super Multi 光碟機模組使您可以不用適配器即可讀取 12cm（4.72 英吋）或 8cm（3.15 英吋）CD/DVD，而且可以將資料燒錄在可擦寫 CD/DVD 上。



越是靠近光碟的中心，讀取速度越慢；越是在邊緣，讀取速度越快。

讀取 DVD	8 倍速（最大）
燒錄 DVD-R	8 倍速（最大）
燒錄 DVD-R DL	6 倍速（最大）
燒錄 DVD-RW	6 倍速（最大）
燒錄 DVD+R	8 倍速（最大）
燒錄 DVD+R DL	6 倍速（最大）
燒錄 DVD+RW	8 倍速（最大）
燒錄 DVD-RAM	5 倍速（最大）
讀取 CD	24 倍速（最大）
燒錄 CD-R	24 倍速（最大）
燒錄 CD-RW	24 倍速（最大，超高速光碟）

AC 變壓器

它可以自動適應 100 到 240 伏特之間的頻率為 50 或 60 赫茲的電壓，使您在絕大多數國家 / 地區都可以使用本電腦。並且 AC 變壓器將交流電轉變為直流電並降低電壓以供電腦使用。

要給電池充電，只需簡單地將 AC 變壓器與電源和電腦相連，電池會自動充電。詳細資訊請參考第六章 [電源和供電模式](#)。



圖 2-9 AC 變壓器（2 腳插頭）



圖 2-10 AC 變壓器（3 腳插頭）

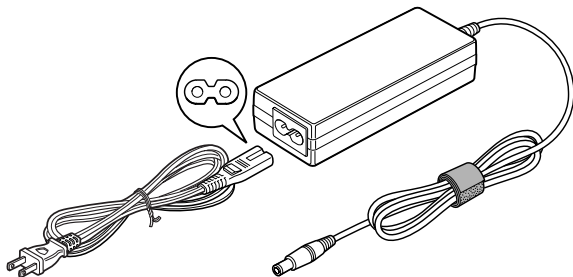

- 根據機型的不同，會隨電腦附帶 2 腳或 3 腳變壓器 / 電源線。
- 不要使用 3 腳至 2 腳的轉換插頭。
- 所提供的電源線符合產品購買地的安全規章制度，並且不應該在產品購買地以外使用該電源線。要在其它地區使用變壓器 / 電腦，請購買符合特定地區的安全規章制度的電源線。

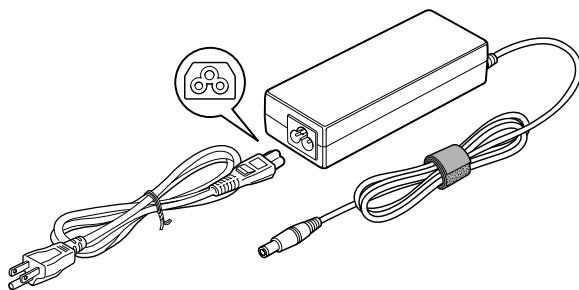

務必使用電腦隨機附帶的東芝 AC 變壓器，或使用東芝指定的 AC 變壓器以避免火災或對電腦造成其他損害的危險。使用不相容的 AC 變壓器可能會引起火災或對電腦造成損壞，並可能造成嚴重傷害。東芝對這種情況下造成的任何損壞不承擔責任。

第 3 章

硬體、公用程式和選購裝置

硬體

本部分介紹電腦的硬體。
實際規格可能會根據您購買的機型而有所不同。

處理器

CPU

您的電腦配備有一個處理器並且處理器的類型會根據產品型號的不同而不同。

要檢查您的型號所配備的處理器類型，點擊**開始 -> 所有程式 -> TOSHIBA->Utilities-> PC Diagnostic Tool** 以打開 TOSHIBA PC Diagnostic Tool。

聲明 (CPU)

有關 CPU 的更多詳細資訊，請參閱附錄 G 中的聲明部分。

記憶體

記憶體插槽	可在兩個記憶體插槽中安裝 1GB、2GB 或 4GB 的記憶體模組，最大系統記憶體容量可達 8GB。 本電腦可安裝最大 8GB 的記憶體模組。實際可用的系統記憶體容量將少於安裝的記憶體模組。
顯示記憶體	電腦圖形適配器中的記憶體，用於保存顯示在點陣圖顯示中的影像。 開始 -> 控制台 -> 外觀及個人化 -> 顯示 -> 調整解析度。 可以通過點擊螢幕解析度視窗中的 進階設定 按鈕查看顯示記憶體的容量。



您的電腦配置 3GB 以上的記憶體，可能僅顯示為 3GB（視電腦的硬體規格而定）。

這是因為作業系統通常顯示的是可用記憶體容量而非電腦中安裝的實體記憶體 (RAM) 容量。

許多系統組件（如顯示卡的 GPU 及 PCI 裝置如無線區域網等）都需要自己的記憶體空間。而由於 32 位元作業系統無法尋址超過 4GB 的記憶體，導致這些系統資源與實體記憶體相交迭。這種技術上的限制使得交迭部分的記憶體無法被作業系統識別。即使有些工具可以顯示實際安裝的記憶體容量，但對於作業系統，可用的記憶體仍然只有約 3GB。

配置 64 位操作系統的電腦可以尋址 4GB 或更多的系統記憶體。

聲明（記憶體（主系統））

有關記憶體（主系統）的更多詳細資訊，請參閱附錄 G 中的聲明部分。

電源

電池組	本電腦由一個可充電的鋰離子電池組供電。
------------	---------------------

聲明（電池壽命）

更多有關電池壽命的資訊，請參考附錄 G 中的聲明部分。

即時時鐘電池	為即時時鐘 (RTC) 和日曆供電的內部電池。
---------------	-------------------------

AC 變壓器	AC 變壓器用於系統供電和給電量不足的電池充電。它附帶可分離的電源線，電源線包含 2 腳或 3 腳插頭。 由於它是通用的，它能接受的輸入電壓從 100 到 240 伏特不等。然而，不同型號的變壓器輸出電流不同。使用不匹配的 AC 變壓器會損壞電腦。請參考第二章“總覽”中的 AC 變壓器 一節。
---------------	---

磁碟

硬碟機或固態硬碟機 (SSD)

本電腦配備以下硬碟機 (HDD) 之一。每種硬碟機的容量都不同。

某些型號配備 “固態硬碟機 (SSD)” 而不是硬碟機。

- 硬碟機
 - 250GB
 - 320GB
 - 400GB
 - 500GB
 - 640GB
- 固態硬碟機 (SSD)
 - 64GB
 - 128GB
 - 256GB
 - 512GB

部分硬碟機或固態硬碟機容量被保留作為管理空間。本手冊中可能含有對附加硬碟機或固態硬碟機規格的說明。



- 在本手冊中，若沒有特別說明，“HDD” 或 “硬碟機” 也指 SSD。
- SSD 是一種使用固態記憶體來取代硬碟機的磁碟的大容量儲存媒體。



在某些異常情況下，例如長時間不使用和/或暴露在高溫下，SSD 可能會產生資料保存錯誤。

聲明（硬碟機容量）

有關硬碟機 (HDD) 容量的更多詳細資訊，請參考附錄 G 中的聲明部分。

光碟機

光碟機

本電腦可能預安裝了以下光碟機。

- DVD Super Multi 光碟機
- BD-Writer 光碟機
- BD-Combo 光碟機



不能讀取或燒錄 2.6GB 和 5.2GB 的 DVD-RAM。

顯示螢幕

電腦內建顯示螢幕面板支援高解析度視訊圖形顯示。而且可以把顯示面板設定在各種角度，從而在最舒適的角度觀看和閱讀。

顯示螢幕面板	39.6cm (15.6") TFT LCD 顯示螢幕、16 萬色，解析度如下： ■ HD, 1366(水平)x768(垂直) 圖元
--------	---

顯示器省電技術

有些機型支援顯示器省電技術功能，該功能通過調節內部 LCD 顯示上的圖像對比度來減少電量消耗。如果您的電腦配置如下，則可以使用該功能：

- 配備有 Intel® HM55 或 HM57 芯片組
- 以電池模式運行
- 僅使用內部 LCD 顯示螢幕

在 Intel 圖形和媒體控制台中可以調節省電和效能設定。

通過如下方式進入該控制台：

- 單擊**開始** -> **控制台**。在**檢視方式**後的下拉框中選擇**大圖示**或**小圖示**。
- 在桌面上單擊滑鼠右鍵，選擇**圖形內容 ...**。

在該控制台中：

1. 單擊**電源**，然後再點擊**電源功能**。
2. 在**圖形電源計劃設定**的下拉功能表中選擇**使用電池**，然後點擊**顯示器省電技術**對話方塊。

如果您想提高圖片質量，可以將滑動條向**最高品質**方向移動或者停用該功能即可。

* 關於您選購機型配置方面的詳細資訊，請訪問您所在地區的網站或參考目錄。

AMD® Vari-Bright™

有些機型支援 AMD® Vari-Bright™ 功能，該功能通過調節內部 LCD 顯示上的圖像對比度來減少電量消耗。如果您的電腦配置如下，則可以使用該功能：

- 以電池模式運行
- 僅使用內部 LCD 顯示螢幕

在 Catalyst Control Center 中可以調節 Vari-Bright 功能。

通過如下方式進入該實用程式：

開始 -> **所有程式** -> **Catalyst Control Center** -> **CCC - 進階**

在該控制中心：

1. 點擊左上方的 **Graphics**，然後從下拉功能表中選擇 **PowerPlay**。
2. 選擇 **啟用 PowerPlay™** 對話方塊，然後再選擇 **啟用 Vari-Bright™** 對話方塊。

如果您想提高圖片質量，可以將滑動條向 **Maximize Quality** 方向移動或者停用該功能即可。

聲明 (LCD)

更多有關 LCD 的資訊，請參考附錄 G 中的聲明部分。

圖形控制器

圖形控制器使得顯示性能達到最佳。更多資訊請參考附錄 B 中的**顯示控制器與視訊模式**部分。

聲明（圖形處理單元 ("GPU")）

更多有關圖形處理單元 ("GPU") 的詳細資訊，請參閱附錄 G 中的聲明部分。

聲音

音效系統

集成聲音系統為電腦的內建揚聲器和麥克風提供支援，同時允許通過適用的插孔連接外接麥克風和耳機。

多媒體

網路攝像頭

網路攝像頭是一個可以使用電腦來錄製視訊或拍攝相片的裝置。您可以使用網路攝像頭通過通訊工具如 **Windows Live Messenger** 進行視訊聊天或視訊會議。**東芝網路攝像頭公用程式**可幫助您向視訊或相片增添各種視訊效果。

請參考第四章“基本操作”的**網路攝像頭**部分。

通訊

數據機

內建數據機具有資料和傳真通訊功能，它支援 **V.90 (V.92)** 標準，並且包括了一個連接電話線的插口。僅在美國、加拿大、英國、法國、德國和澳洲同時支援 **V.90** 和 **V.92** 標準。其他國家/地區僅支援 **V.90**。資料傳輸和傳真的速度由類比電話線路的狀況而定。

某些型號配備內建數據機。

區域網路

該系列的某些電腦內建網路卡支援乙太網路 (**10Mbit/s, 10BASE-T**)、快速乙太網路 (**100Mbit/s, 100BASE-TX**) 和高速乙太網路 (**1000Mbit/s, 1000BASE-T**)。

Bluetooth

本系列的部分電腦配備了 **Bluetooth** 無線通訊功能。**Bluetooth** 無線技術省去了電子裝置如電腦、印表機和行動電話之間的電纜連接。當它啓用時，**Bluetooth** 提供安全可靠的無線個人區域網路環境，這一過程快速而方便。

無線區域網路	本系列的部分電腦配備無線區域網路模組，可相容於其它採用直接序列延伸頻譜 (DSSS)/ 直角頻率分割多路無線電技術的無線區域網路系統。該無線電技術符合 IEEE 802.11 標準。
---------------	---

聲明（無線區域網路）

更多有關無線區域網路的資訊，請參考附錄 G 中的聲明部分。

無線廣域網路	本系列的部分電腦配備無線廣域網路模組。
---------------	---------------------

特殊功能

下列是東芝電腦獨有的或是進階的功能，使電腦使用更為便捷。

使用以下步驟訪問每個功能。

*1 要訪問電源選項，請點擊**開始 -> 控制台 -> 系統及安全性 -> 電源選項**。

熱鍵	熱鍵是特定的按鍵組合，無需運行系統組態設定程式即可通過鍵盤直接、快速地修改系統的組態設定。
顯示螢幕自動斷電^{*1}	限定時間內無任何鍵盤輸入時，該功能會自動切斷電腦的顯示螢幕面板的供電。按下任意鍵即恢復供電。可在電源選項中設定。
硬碟機自動斷電^{*1}	限定時間內未訪問硬碟機時，該功能會自動切斷硬碟機供電。硬碟機再次被訪問時供電恢復。可在電源選項中設定。
系統自動睡眠 / 休眠模式^{*1}	限定時間內無任何輸入或硬體訪問時，此功能可自動關閉系統，進入睡眠或休眠模式。可在電源選項中設定。
開機密碼	共有二級安全密碼：管理員密碼和使用者密碼。該功能可防止他人未經同意使用您的電腦。
瞬間安全性	特殊熱鍵功能會自動鎖定系統以保護資料安全。
智慧供電^{*1}	電腦智慧供電系統中的微處理器會檢測電池狀態並自動計算剩餘電池容量，同時保護電子元件，防止出現異常（如 AC 變壓器電壓過載）。可在電源選項中設定。
電池省電模式^{*1}	您可使用此功能設定電腦節省電池電量。可在電源選項中設定。
面板開機 / 關機^{*1}	這個功能可在關上顯示螢幕面板時自動關閉電腦，打開顯示螢幕面板時啟動電腦。可在電源選項中設定。

電量不足自動休眠 *1	電池消耗到一定程度電腦不能繼續操作時，系統自動關閉進入休眠模式。可在電源選項中設定。
冷卻方式 *1	爲了防止過熱，處理器的內部集成有溫度感測器。當 CPU 的內部溫度到達一定值時，冷卻風扇自動啓動或處理速度自動降低。可在電源選項中設定。 風扇冷卻優先 ：當溫度上升時，風扇全速運轉。 電池優先 ：當溫度上升時，降低 CPU 運行速度來降低溫度。
休眠模式	本功能可使您不用退出軟體即可關閉電腦。主記憶體中的內容將自動保存至硬碟機。當再次打開電腦，您可以從中止的地方繼續工作。詳細資訊請參考第一章“快速入門”中的關閉電源一節。
睡眠模式	如果需要暫停工作，您可以不用退出軟體即可關閉電腦。資料保存在電腦的主記憶體中，當您再次打開電腦時，可以從中止的地方繼續工作。
USB 喚醒功能	此功能依靠連接在 USB 埠上的周邊裝置從睡眠模式喚醒電腦。 例如，您點擊連接至 USB 埠的滑鼠按鈕或 USB 鍵盤會喚醒電腦。
東芝電腦健康監視器	東芝電腦健康監視器公用程式主動監視某些電腦系統功能，如：功耗、電池健康和冷卻系統，並通知您這些重要的系統情況。本公用程式可識別系統與元件的序號並追蹤外部裝置的使用情況。 參考附錄 F 東芝電腦健康監視器。

公用程式和應用程式

本節描述了電腦的預裝公用程式以及如何開啓的詳細資訊。詳細的操作，您可以參考每個公用程式的線上輔助說明、輔助說明文檔或 readme.txt 檔案（如果有）。

* 根據您選購的機型的不同，不一定含有以下所列的所有公用程式或應用程式。

TOSHIBA Power Saver	TOSHIBA Power Saver 提供了更多供電管理的功能。
TOSHIBA Zooming Utility	此公用程式用於放大或縮小 Windows 桌面上的圖示或指定應用程式的縮放比例。
TOSHIBAPC Diagnostic Tool	TOSHIBA PC Diagnostic Tool 會顯示基本的系統配置信息，並檢測電腦的部分內建硬體裝置的功能。
TOSHIBA Flash Cards	TOSHIBA Flash Cards 提供了修改所選系統功能和開啓應用程式的快捷方式。 <ul style="list-style-type: none"> ■ 熱鍵功能 ■ TOSHIBA utility launcher 功能
硬體設定	此公用程式使您按照電腦的使用方法和連接的外部裝置來配置硬體。
TOSHIBA Accessibility	TOSHIBA Accessibility 為行動不便的使用者在要使用東芝熱鍵功能時提供支援。使用時，可設定 Fn 組合鍵。也就是說，您可以按下 FN 鍵之後放開，接著再按下某一個“Function”（x 代表數字，如 F1）鍵以訪問特定功能。在按下另一個鍵之前 FN 鍵仍然有效。
TOSHIBA Face Recognition	當使用者登入 Windows 時，TOSHIBA Face Recognition 使用面部圖像驗證資料庫來驗證使用者的面部圖像資料。如果驗證成功，使用者將能自動登入 Windows。這樣使用者可以不必輸入密碼或類似訊息，從而使登入步驟更簡單。 更多資訊請參考第四章“基本操作”中的 使用 TOSHIBA Face Recognition 部分。
TOSHIBA DVD PLAYER	此軟體用於播放 DVD 視訊。 它具有螢幕交互介面和功能。點擊開始 -> 所有程式 ->TOSHIBA DVD PLAYER ->TOSHIBA DVD PLAYER。 更多資訊請參考第四章“基本操作”中的 TOSHIBA DVD PLAYER 部分。
Bluetooth Stack for Windows by TOSHIBA	此軟體用於打開電腦和外接 Bluetooth 裝置（如印表機和行動電話）之間的通訊功能。



在沒有安裝 Bluetooth 模組的型號上不能使用 Bluetooth 功能。

TOSHIBA Assist	TOSHIBA Assist 是一個圖形使用者介面程式，您可訪問指定工具、公用程式和應用程式，以便更方便的使用和設定電腦。
TOSHIBA ConfigFree	TOSHIBA ConfigFree 這套程式可方便地對通訊裝置和網路連接進行控制，幫助找出通訊問題，並建立設定檔以便在不同場所和不同通訊網路間快速地進行切換。要訪問此公用程式，請點擊 開始 -> 所有程式 -> TOSHIBA-> ConfigFree 。
TOSHIBA Disc Creator	您可創建多種格式的 CD/DVD，包括能在標準 CD 播放機中播放的音訊 CD 和可存儲硬碟機上的檔案和資料夾的資料 CD/DVD。該軟體可用於配備 DVD Super Multi 光碟機的機型。 要訪問此公用程式，請點擊 開始 -> 所有程式 -> TOSHIBA-> CD&DVD Applications->Disc Creator 。
TOSHIBA DVD-RAM Utility	此公用程式具有物理格式化和 DVD-RAM 的防寫功能。此公用程式包含於 TOSHIBA Disc Creator 的安裝模組中。要訪問此公用程式，請點擊 開始 -> 所有程式 -> TOSHIBA-> CD&DVD Applications ->DVD-RAM Utility 。
WinDVD BD for TOSHIBA	該軟體用於播放 Blu-ray 光碟，具有螢幕交互介面和功能。 要訪問此公用程式，請點擊 開始 -> 所有程式 -> Corel -> Corel WinDVD BD 。
東芝 HDD/SSD 警報器公用程式	東芝 HDD/SSD 警報器具有監視硬碟機運行狀態和執行系統備份的精靈功能。 要訪問此公用程式，請點擊 開始 -> 所有程式 -> TOSHIBA -> Utilities -> HDDSSD 警報器 。

TOSHIBA Service Station

此公用程式允許您的電腦自動搜索東芝的軟體新或其它適用於您電腦系統和程式的提醒。當此程式啓用時，它會定期傳輸少量的系統資訊至我們的伺服器。資訊的傳輸將嚴格遵守法規和條款以及適用的資訊保護法。

要訪問此公用程式，請點擊**開始 -> 所有程式 -> TOSHIBA -> Utilities -> Service Station**。

Corel DVD MovieFactory for TOSHIBA

Corel DVD MovieFactory for TOSHIBA 用於通過帶有特定任務導向功能的使用者歡迎精靈介面來立即創建 Blu-ray 電影光碟、DVD 視訊或投影片光碟。

同時也支援 Labelflash™ 功能，以使可以不使用印表機而使文字和圖像印在 Labelflash 相容光碟的標籤表面。

更多資訊請參考第四章“基本操作”中的**使用 Corel DVD MovieFactory for TOSHIBA** 時部分。



沒有配備具有 Labelflash 功能的 DVD Super Multi /BD-Combo/BD-Writer 光碟機的機型中無法使用 Labelflash 功能。

可通過如下步驟查看安裝的光碟機是否支援 Labelflash 功能。

1. 點擊**開始 -> 所有程式 -> DVD MovieFactory for TOSHIBA -> DVD MovieFactory 啓動程式**啓動 DVD MovieFactory。
2. 點擊**建立光碟標籤**。Corel Label@Once 已開啓。
3. 點擊**一般標籤**。
4. 爲**印表機**選擇光碟機。

如果在步驟 4 顯示光碟機名稱，則您的光碟機支援 Labelflash 功能。

TOSHIBA eco Utility (東芝 eco 公用程式)

該電腦配備“eco 模式”。此模式會適當地降低某些裝置的性能以減少電消耗。您可以通過持續使用此模式來實現節省很多電量。東芝 eco 公用程式通過顯示即時的電量消耗情況幫助您監視省電量。此外，當每天、每週和每月使用 eco 模式時，它會顯示大致的累積電量消耗和大致的累積省電量。您可以持續使用 eco 模式追蹤省電量。要訪問此公用程式，請點擊**開始 -> 所有程式 -> TOSHIBA -> Utilities -> eco 公用程式**。

東芝佈告欄

通過娛樂或創新的方式把某些事務放在佈告欄上可以帶來很多便利。

通過簡單的拖放操作把收藏的圖片、文件或通知放在佈告欄上。可以根據自己的風格創建縮略快捷圖、提醒、要做事情清單等。

要訪問此公用程式，請點擊開始 -> 所有程式 -> TOSHIBA -> 東芝佈告欄。

TOSHIBA ReelTime

該應用程式是一種圖形歷史 / 索引工具，讓您以輕鬆有趣的方式檢視最近存取的文檔。通過直觀的使用者介面中的縮略圖，檢視並捲動打開過的或已匯入的文檔歷史。

要訪問此公用程式，請點擊開始 -> 所有程式 -> TOSHIBA -> TOSHIBA ReelTime。

選購裝置

選購裝置擴充電腦的功能以及增強其通用性。本節介紹了以下裝置的連接或安裝：

卡 / 記憶體

- 橋接媒體插槽
 - Secure Digital (SD) 卡 (SD 記憶體卡、SDHC 記憶體卡、SDXC 記憶體卡、miniSD 卡、microSD 卡)
 - Memory Stick (Memory Stick、Memory Stick PRO)
 - 多媒體卡 (MMC)
- 附加記憶體模組

外部裝置

- 硬碟機組
- 外部顯示器
- eSATA 裝置

其他

- 安全鎖

橋接媒體插槽

本電腦配備一個橋接媒體插槽，它能夠容納某些類型不同容量的記憶體媒體，使您能夠方便地在各種裝置之間傳輸資料，如數位相機和個人數位助理 (PDA)。



- 勿將異物放入橋接媒體插槽。切勿讓諸如螺絲、訂書針和迴紋針等金屬物品落入電腦或鍵盤中。外來的金屬物品會引起短路，從而導致電腦受損或引發火災，並且可能帶來嚴重的身體傷害。
- 橋接媒體插槽不支援 Memory Stick Duo。不要將 Memory Stick Duo 插入橋接媒體插槽，否則您可能不能將其移除。如果您使用不支援的記憶體媒體，資料可能會丟失或損壞。



- 橋接媒體插槽支援下面的儲存卡類型。
 - Secure Digital (SD) 卡 (SD 記憶體卡、SDHC 記憶體卡、SDXC 記憶體卡、miniSD 卡、microSD 卡)
 - Memory Stick (Memory Stick、Memory Stick PRO)
 - 多媒體卡 (MMC)
- 請注意在使用 miniSD/microSD 卡時需要一個適配器。
- 請注意並不是所有記憶體卡都經過測試和驗證能夠正確工作。因而，不能保證所有記憶體卡都能正常作業。
- 該插槽不支援 Magic Gate 功能。



圖 3-1 記憶體媒體的例子

記憶體媒體

這部分內容是正確處理記憶體媒體所必須的重要安全預防措施。

SD/SDHC/SDXC 記憶體卡的注意事項

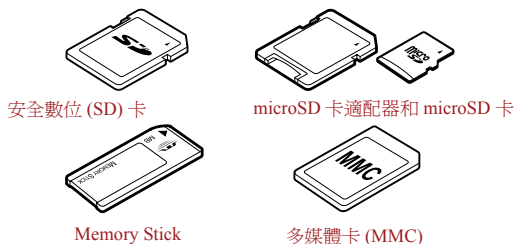
SD/SDHC/SDXC 卡相容 SDMI (安全數位音樂發起組織 -Secure Digital Music Initiative) 技術，此種技術被採用以防止非法複製或播放數位音樂。因此，您不能將受其保護的資料複製到另一台電腦或裝置上或在其他電腦或裝置上播放，受版權保護的資料的複製品只限用於個人娛樂，不得用作他途。以下簡單解釋如何區分 SD、SDHC 和 SDXC 記憶體卡。

- SD、SDHC 和 SDXC 記憶體卡外觀相同。SD、SDHC 和 SDXC 記憶體卡上的標誌不同，因此購買時請注意標誌。



- SD 記憶體卡的標誌是 ()。
 - SDHC 記憶體卡的標誌是 ()。
 - SDXC 記憶體卡的標誌是 ()。
- SD 記憶體卡的最大容量是 2GB。SDHC 記憶體卡的最大容量是 32GB。SDXC 記憶體卡的最大容量是 64GB。

卡類型	容量
SD	8MB, 16MB, 32MB, 64MB, 128MB, 256MB, 512MB, 1GB, 2GB
SDHC	4GB, 8GB, 16GB, 32GB
SDXC	64GB

記憶體媒體格式化

新的媒體卡根據特定標準經過格式化。如果您要再次格式化媒體卡，請確保使用一個使用媒體卡的裝置。

格式化 SD/SDHC/SDXC 記憶體卡

售出時的 SD/SDHC/SDXC 記憶體卡已經經過格式化並與特定標準相容。再次格式化 SD/SDHC/SDXC 記憶體卡時，請務必使用數位相機或數位音訊播放器等使用 SD/SDHC/SDXC 記憶體卡的裝置來進行格式化，切勿使用 Windows 附帶的格式化指令。



如果您需要格式化包括受保護區域在內的存儲卡的所有區域，您需要使用可適用於複製保護系統的合適的應用軟體。

碟片保養

處理卡時請注意下列預防措施。

卡保養

- 不要扭曲或彎折卡。
- 不要使卡的表面接觸液體或存放於潮濕的環境中，也不要將卡放置於接近液體容器的地方。
- 不要觸摸卡的金屬部分，也不要使其表面接觸到液體或弄髒。
- 使用完卡後，將其放回盒子。
- 卡被設計成只能按一個方向插入。不要嘗試強行將卡插入槽中。
- 不要只將卡的一部分插入插槽。按壓卡直至您聽到喀噠一聲插入到位。

記憶體卡保養

- 如果您不想寫入資料，將防寫開關設定在鎖定位置。

- 記憶體卡是易耗品，因此請務必備份重要資料。
- 電池電量低時，不要寫入卡。低電量可能影響寫入準確性。
- 在卡讀取或寫入時不要移除卡。



使用記憶體卡更多的詳細資訊請參閱記憶體卡附帶的手冊。

關於防寫

以下記憶體卡有保護功能。

- SD 卡（SD 記憶體卡、SDHC 記憶體卡、SDXC 記憶體卡）
- Memory Stick (Memory Stick、Memory Stick PRO)
- 多媒體卡 (MMC)



如果您不想寫入資料，將防寫開關設定在鎖定位置。

插入記憶體卡

下列步驟適用於所有支援的媒體裝置。按照下面的詳細步驟插入記憶體媒體：

1. 轉動記憶體媒體使其接口（金屬區域）向下。
2. 將記憶體媒體插入到電腦前面的橋接媒體插槽中。
3. 輕輕按壓記憶體媒體以保證連接牢固。

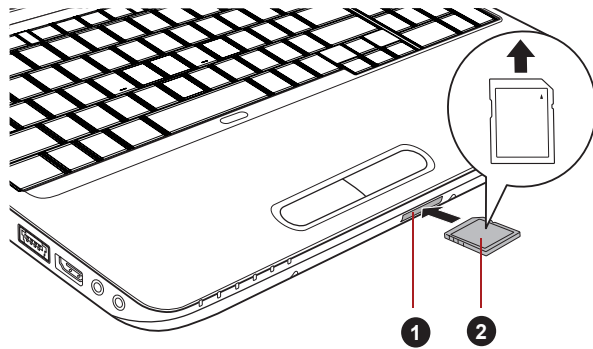

1. 橋接媒體插槽

2. 記憶體媒體

圖 3-2 插入記憶體媒體



- 插入記憶體媒體之前，確定卡的方向正確。如果您以錯誤的方向插入媒體，您可能無法移除它。
- 當插入記憶體媒體時，不要接觸金屬接口。您不能讓儲存區域接觸到靜電，否則會損毀資料。
- 正在複製檔案時，不要關機或切換到睡眠或休眠模式 -- 否則可能導致資料丟失。

移除記憶體媒體

下列步驟適用於所有支援的媒體裝置。按照下面的詳細步驟移除記憶體媒體：

1. 打開 Windows 工作列中的**安全地移除硬體並退出媒體**圖示。
2. 指向**記憶體媒體**並點擊左觸控板控制按鈕。
3. 按下記憶體媒體使其部分彈出。
4. 捏住媒體並移除。

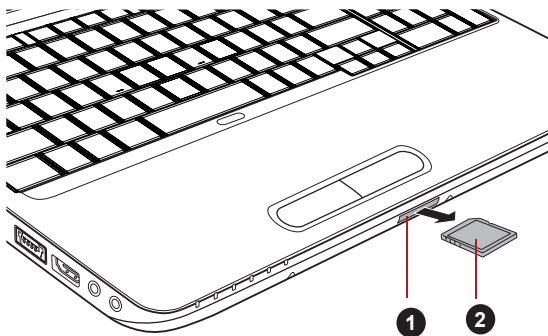

1. 橋接媒體插槽

2. 記憶體媒體

圖 3-3 移除記憶體媒體



- 確定**橋接媒體插槽**指示燈已經熄滅，然後移除記憶體媒體或關閉電腦。當電腦正在存取記憶體媒體時，關閉電腦或移除記憶體媒體會造成資料的丟失，或者損壞媒體。
- 不要在電腦處於睡眠或休眠模式時移除記憶體媒體。這樣做可能會使電腦變得不穩定或者會造成存儲在記憶體媒體中的資料丟失。
- 不要單獨將 miniSD/microSD 卡適配器留在橋接媒體插槽中。

附加記憶體模組

您可在電腦中安裝附加的記憶體，以增加可用系統記憶體的容量。本節介紹如何安裝和移除記憶體模組。



- 安裝/更換記憶體模組時在電腦下墊一塊墊子防止劃傷或損壞頂蓋。避免使用帶有或產生靜電的墊子。
- 當安裝或移除記憶體模組時，請確保不要碰觸其他的電腦內部區域。
- 分別在插槽A和插槽B中插入兩個記憶體模組插槽。電腦將以雙通道模式運行。您可以以雙通道有效地存取插入的記憶體模組。
- 使用 0 號十字螺絲刀移除和擰緊螺絲。使用不正確的螺絲刀會損壞螺絲頭。



- 只使用東芝授權許可的記憶體模組。
- 不要嘗試在下列條件下安裝或移除記憶體模組。
 - a. 打開電腦。
 - b. 電腦以睡眠或休眠模式關閉。
 - c. 區域網路喚醒功能開啓。
 - d. 無線通訊功能已開啓。
- 小心不要讓螺絲或其它異物落進電腦裡。否則可能會引起故障或觸電。
- 附加記憶體模組是一種精確電子元件，可能由於靜電而遭到致命損壞。鑒於人體可攜帶靜電，您必須確保在觸摸或安裝附加記憶體模組前釋放體內的靜電。您只要裸露雙手碰觸附近的金屬物就可以釋放體內的靜電。

安裝記憶體模組

按照下面的詳細步驟安裝記憶體模組：

1. 關閉電腦 - 確保**電源**指示燈已熄滅（如有需要請參考第一章“快速入門”中的**關閉電源**部分）。
2. 移除 AC 變壓器和所有連線在電腦上的線纜和外部裝置。
3. 閉闔顯示螢幕面板。
4. 翻轉電腦，移除電池組（參考第六章“電源和供電模式”中的**更換電池組**部分）。
5. 鬆開固定記憶體模組蓋板的三顆螺絲，螺絲附於蓋板之上以防丟失。



使用 0 號的十字螺絲刀。

6. 將您的指甲或其他薄型物件插入到蓋版下方並滑動，然後提起蓋板。



圖 3-4 移除記憶體模組蓋板

- 將記憶體模組的槽口與記憶體插槽的槽口對齊，以 45 度左右的角度將模組輕輕插入插槽，然後將它按下直到兩側的門鎖吸合到位。

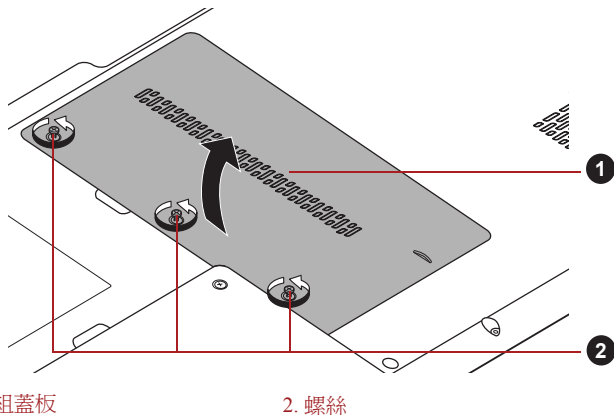
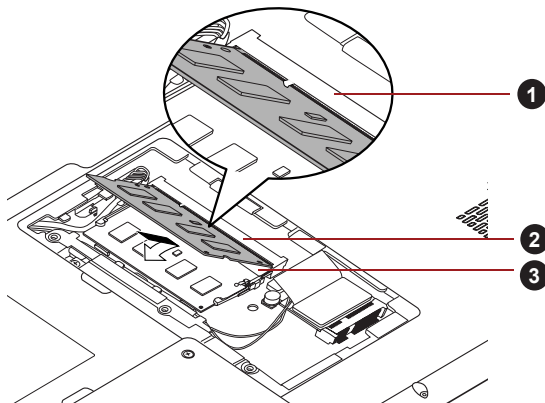

- 定位孔
- 插槽 B

3. 插槽 A

圖 3-5 記憶體模組就位



- 切勿讓諸如螺絲、訂書針和迴紋針等金屬物品落入電腦中。外來的金屬物品會引起短路，從而導致電腦受損或引發火災，並且可能帶來嚴重的身體傷害。
- 不要觸摸記憶體模組或電腦的連接部件。連接部件上的雜質會在記憶體存取時產生問題。



- 把記憶體模組邊緣的凹槽與連接部件的鎖扣對齊，將模組牢牢地插入連接部件。如果您覺得安裝記憶體模組比較困難，請用指尖將鎖扣推向外側。
確保拿住記憶體模組槽口所在的兩邊。

- 放回記憶體模組蓋板並用三顆螺絲固定。



- 確定記憶體模組蓋板牢固地蓋上。

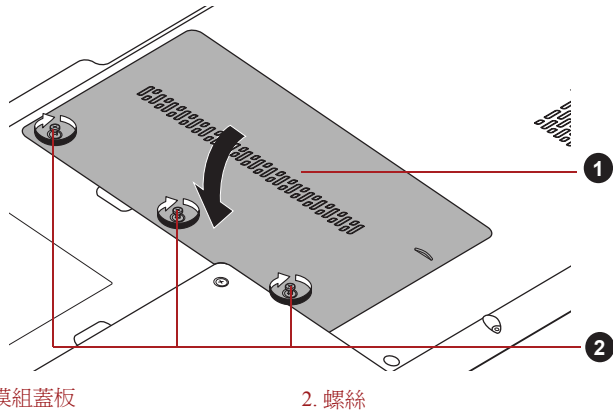

1. 記憶體模組蓋板

2. 螺絲

圖 3-6 蓋上記憶體模組蓋板

9. 安裝電池組的資訊請參考第六章“電源和供電模式”中[更換電池組](#)一節。
10. 翻轉電腦。
11. 開啓電腦並且確定系統已識別出添加的記憶體 - 要確認，請點擊開始 -> 控制台 -> 系統及安全性 -> 系統圖示。

移除記憶體模組

按照下面的詳細步驟移除記憶體模組：

1. 關閉電腦 - 確保**電源**指示燈已熄滅（如有需要請參考第一章“快速入門”中的[關閉電源](#)部分）。
2. 移除 AC 變壓器和所有連線在電腦上的線纜和外部裝置。
3. 閉闔顯示螢幕面板。
4. 翻轉電腦，移除電池組（參考第六章“電源和供電模式”中的[更換電池組](#)部分）。
5. 鬆開固定記憶體模組蓋板的螺絲，螺絲附於蓋板之上以防丟失。
6. 將您的指甲或其他薄型物件插入到蓋板下方並滑動，然後提起蓋板。
7. 向外輕推門鎖，鬆開模組。彈簧會將模組的一端彈起。
8. 抓住模組的邊緣將其拉出。



- 如果您使用電腦的時間過長，記憶體模組和旁邊的回路會變熱。此時，待其恢復至室溫後再取出。否則接觸時會引起燙傷。
- 不要觸摸記憶體模組或電腦的連接部件。連接部件上的雜質會在記憶體存取時產生問題。

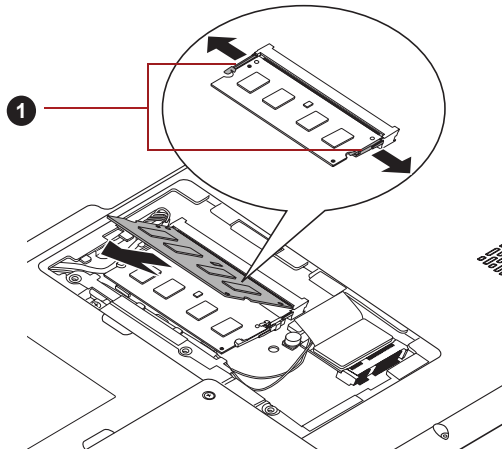

1. 門鎖

圖 3-7 移除記憶體模組

9. 放回記憶體模組蓋板並用三顆螺絲固定。



確定記憶體模組蓋板牢固地蓋上。

10. 安裝電池組的資訊請參考第六章“電源和供電模式”中更換電池組一節。

11. 翻轉電腦。

外部顯示器

通過電腦的外部顯示器埠，可以連接外部模擬顯示器。按照下列步驟連接顯示器：

連接顯示器線纜

1. 關閉電腦。

- 將顯示器線纜連接到外接顯示器埠。

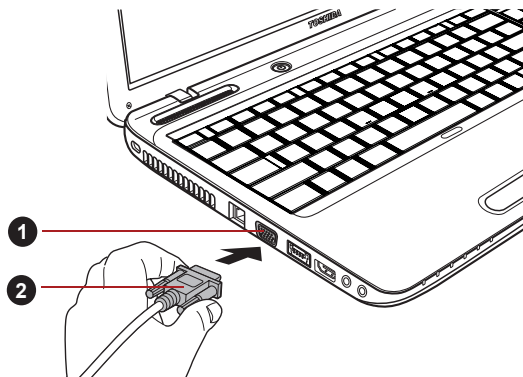

1. 外接顯示器埠

2. 顯示器線纜

圖 3-8 將顯示器線纜連接到外接顯示器埠

- 打開顯示器電源。
- 打開電腦。

電源打開後，電腦將自動識別顯示器並確定是彩色還是單色的。如果您需要在正確的顯示器上顯示圖像，請使用 **FN+F5** 熱鍵來更改顯示設定（如果在電腦關閉前需斷開外接顯示器，請一定再按下 **FN+F5** 熱鍵切換至內建顯示螢幕）。

關於使用熱鍵變更顯示器設定的詳細資訊請參考第五章 [鍵盤](#) 部分。



睡眠模式或休眠模式時請不要斷開顯示器。斷開外接顯示器前關閉電腦。

當在外接模擬顯示器上顯示桌面時，桌面有時會顯示在顯示器中央並且桌面四周有黑色長條（小尺寸顯示）。

此時，請閱讀顯示器手冊並設定此顯示器支援的顯示模式。正確設定後桌面將會按正確的高寬比。

eSATA (External Serial ATA) 裝置

具有 eSATA 相關功能的裝置可被連線至電腦的 eSATA/USB 綜合埠。

連線 eSATA 裝置

按照下列步驟連線 eSATA 裝置：

- 將 eSATA 線纜連線至 eSATA/USB 綜合埠。



確保接頭和插口對齊。

不要試圖強行連接，這樣做會損壞接頭內的引腳。

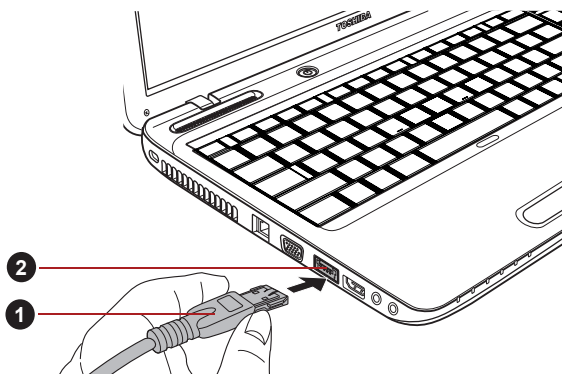

1. eSATA 線纜

2. eSATA/USB 綜合埠

圖 3-9 將 eSATA 線纜連線至 eSATA/USB 綜合埠



- 如果電腦在睡眠或休眠模式中將 eSATA 裝置連線至電腦的 eSATA/USB 綜合埠，則已連線的 eSATA 裝置可能無法被識別。如果出現此情況，請在電腦開啓時斷開連線 eSATA 裝置並重新連線。
- 如果在電腦開啓後連接 eSATA 裝置，電腦將用 10 秒左右的時間識別它。未到 10 秒請勿斷開裝置並重新連接。

斷開連線 eSATA 裝置

eSATA 裝置使用完畢，請按照下列步驟斷開連線：

1. 等待 eSATA 裝置的指示燈熄滅以確保所有活動已停止。



電腦存取 eSATA 裝置時，如果您斷開了裝置或者切斷了電腦電源，那麼資料將會丟失或者損壞 eSATA 裝置或磁碟機。

2. 點擊 Windows 工作列中的**安全地移除硬體並退出媒體**圖示。
3. 點擊您要移除的 eSATA 裝置。
4. 將 eSATA 裝置的 eSATA/USB 綜合接頭小心地拔離電腦的 eSATA/USB 綜合埠。

HDMI

可將 HDMI 顯示器連接至電腦的 HDMI 輸出埠。按照下列步驟連接顯示器：



由於未對所有 HDMI（高清多媒體介面）顯示器進行埠的可操作性驗證，某些 HDMI 顯示器可能無法正確運行。

連接 HDMI 輸出埠

1. 將 HDMI 線纜的一端連接至 HDMI 裝置的輸出埠。
2. 將 HDMI 線纜的另一端連接至您電腦的 HDMI 輸出埠。



圖 3-10 連接 HDMI 輸出埠



當電腦打開或完全關閉的狀態下，連接 HDMI 裝置或者從 HDMI 裝置斷開連接時可以這樣操作。請勿在電腦處於睡眠或休眠模式時進行此操作。

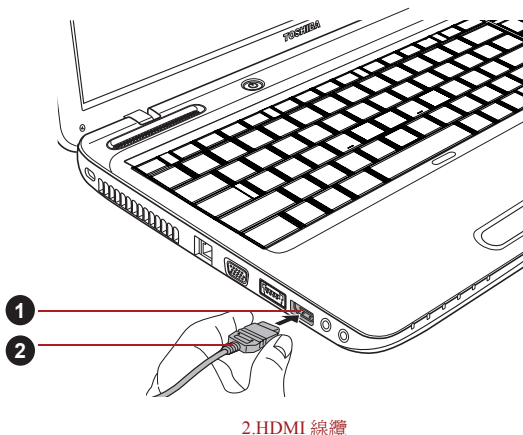

■ 當 HDMI 埠連接到電視機或外部顯示器時，外部顯示器設備應設置為 HDMI 模式。

斷開 HDMI 線纜後，需至少等待 5 秒鐘才能再次插入 HDMI 線纜。

■ 當您將電視機或外部顯示器連接至 HDMI 埠並且將電視機、外部顯示器或外部音訊裝置連接至其它埠時，如果改變了輸出顯示或斷開連接 / 重新連接 HDMI 線纜，系統可能會自動改變音訊輸出或視訊輸出裝置。

HDMI 視訊顯示設定

要檢視 HDMI 裝置上的視訊，請務必對如下設定值進行設定，否則您可能會發現螢幕沒有顯示任何內容。



- 開始播放視訊前，請務必使用 FN + F5 熱鍵選擇顯示裝置。在播放視訊時，不要更改顯示裝置。
- 在下列情況下，不要更改顯示裝置。
 - 當正在讀寫資料時。
 - 當正在進行通訊時。

選擇 HD 格式

按照下面的詳細步驟選擇顯示模式：

1. 點擊開始並點擊控制台。
2. 點擊外觀及個人化。
3. 點擊顯示。
4. 點擊變更顯示器設定。

5. 點擊**進階設定**。
6. 點擊**列出所有模式**。
7. 在下列“**列出所有模式**”列表中選擇一種模式

顯示“列出所有模式”中的模式	HD 格式
1920 × 1080，全彩（32 位元），60 赫茲	1080p
1920 × 1080，全彩（32 位元），32 赫茲	1080i
1280 × 720，全彩（32 位元），60 赫茲	720p
720 × 576，全彩（32 位元），50 赫茲	576p
720 × 480，全彩（32 位元），60 赫茲	480p



以上顯示模式時典型的 HDMI 顯示模式。可選顯示模式將根據 HDMI 顯示器的不同而有所不同。

安全鎖

安全鎖使您將電腦繫於桌子或其它重物上，以防他人不經授權取走電腦。安全鎖槽位於電腦左側。您可將安全線纜的一端插入安全鎖槽，另一端系在桌子或類似物體上。連接安全線纜的使用方法根據產品的不同而不同。更多資訊請參考您使用的產品指南。

連接安全鎖

按照下列步驟連接安全線纜至電腦：

1. 轉動電腦，以便您面對電腦左側。
2. 將安全線纜對準鎖孔，然後連接好安全鎖。

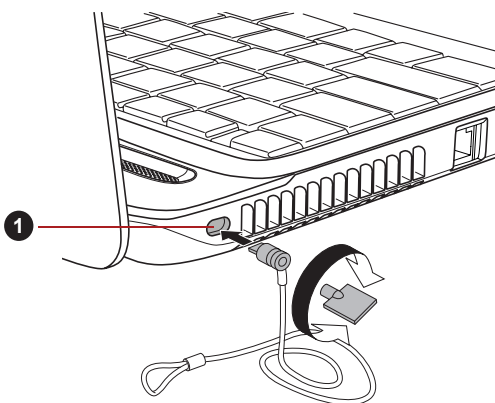

1. 安全鎖槽

圖 3-11 安全鎖

選購附件

您可添加一些選購裝置以及附件使電腦功能更強、操作更為簡便。您可以通過銷售商或東芝經銷商購買這些裝置：

DDR3-1066/1333/1600 記憶體套件	在電腦中可以很方便地安裝一根 1GB、2GB 或 4GB 的記憶體模組（DDR3-1066/1333/1600）。
通用 AC 變壓器	如果您經常需要在多個地方使用電腦，可以在每個地方都置備一個選購的 AC 變壓器，這樣您就不必經常隨身攜帶 AC 變壓器。
電池組	可購買附加的電池組作為備件或替換件使用。詳細資訊請參考第六章 電源和供電模式 。
大容量電池組	可購買附加的電池組作為備件或替換件使用。

第 4 章

基本操作

本章介紹了電腦的基本操作及使用時的注意事項。

使用觸控板

使用觸控板時，只需簡單地觸摸觸控板並將指尖沿著所希望的方向移動，螢幕上的指標就會根據指尖移動的方向而移動。

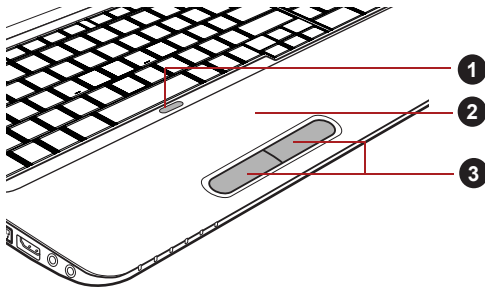

1. 觸控板開 / 關按鈕
2. 觸控板
3. 觸控板控制按鈕

圖 4-1 觸控板與觸控板控制按鈕

按觸控板開 / 關按鈕可以開啓或關閉觸控板功能。

觸控板下方的兩個按鈕等同於滑鼠的左右鍵。按下左邊的按鈕可選擇功能表選項或操縱由指標選定的文本或圖形。按下右邊的按鈕可以顯示快顯功能表或者執行所使用的軟體的其他功能。



您也可以輕擊觸控板實現類似於單擊標準滑鼠左鍵的功能。

單擊：輕敲一次

雙擊：輕敲兩次

拖放：輕敲選擇所要移動的目標。再次點擊並保持手指與觸控板的接觸的同時移動目標。

網路攝像頭

某些型號配有一個網路攝像頭。

網路攝像頭是一個可以使用電腦來錄製視訊或拍攝相片的裝置。您可以使用網路攝像頭通過通訊工具如 **Windows Live Messenger** 進行視訊聊天或視訊會議。**東芝網路攝像頭公用程式**可幫助您向視訊或相片增添各種視訊效果。

使用特殊應用程式通過 Internet 可以進行視訊傳輸和視訊聊天。

此網路攝像頭的有效圖元為 30 萬（最大像片尺寸為 640x480 圖元），或 130 萬（最大像片尺寸為 1280x1024 圖元）。

詳細資訊請參考東芝網路攝像頭公用程式說明。

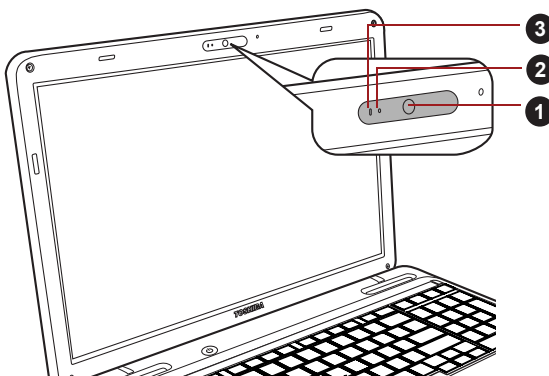

1. 網路攝像頭

3. 麥克風

2. 網路攝像頭 LED 指示燈

圖 4-2 網路攝像頭



- 不要將網路攝像頭直接對著太陽。
- 不要觸碰或用力按壓網路攝像頭的鏡頭。這樣做可能會降低圖像質量。如果鏡頭變髒，請使用眼鏡清潔布或其它軟布清潔鏡頭。
- 將[尺寸]設定在"800x600"以上將會在硬碟機上產生大量資料的寫入並且可能會影響流暢燒錄。
- 當在黯淡的環境下錄製時，請選擇“夜晚模式”，這可以增強圖片亮度並減少噪聲。

使用 TOSHIBA Face Recognition

當使用者登入 Windows 時，TOSHIBA Face Recognition 使用面部圖像驗證資料庫來驗證使用者的面部圖像資料。這樣使用者可以不必輸入密碼或類似信息，從而使登入步驟更簡單。



- TOSHIBA Face Recognition 不保證能正確識別使用者。當註冊者註冊之後進行外觀的更改，例如髮型的更改、戴帽或佩戴眼鏡可能會影響識別。
- TOSHIBA Face Recognition 可能會錯誤識別和註冊者面部相似的人。
- 為了保證高度安全，TOSHIBA Face Recognition 不適合用於替代 Windows 密碼。當安全性的優先級較高時，使用您已建立的 Windows 密碼登入。
- 明亮的背景光和/或影子可能會導致註冊者不能被正確識別。在這樣的情況下，使用 Windows 密碼登入。如果註冊者的識別反覆失敗，請參考您電腦的說明文檔來學習提高識別性能的方法。
- TOSHIBA Face Recognition 在識別失敗時將您的面部圖像資料記錄在記錄檔案中。當您的電腦轉讓所有權或廢棄時，請解除安裝此應用程式或刪除此應用程式創建的所有記錄檔案。詳細操作請參見幫助檔案。
- TOSHIBA Face Recognition 只能在 Windows 7 中使用。

聲明

東芝不保證面部識別公用程式技術完全安全或者不會出錯。東芝不保證面部識別公用程式在任何時候都能準確甄別未經授權的使用者。對於使用面部識別軟體或公用程式而導致的任何故障或損壞，東芝不承擔責任。

東芝、其子公司和供應商都不對您任何由於使用本產品造成的商業利潤、程式、資料、網路系統或可移動儲存媒介的損失負責。即使已被告知會發生以上這些損失的可能性，也是如此。

如何註冊面部驗證資料

獲取用於面部驗證的圖像，並註冊您登入時所需資料。按照下列步驟註冊登入時所需的資料：

1. 要啟動此公用程式，點擊開始 -> 所有程式 -> TOSHIBA -> Utilities -> Face Recognition。
 - 對還未註冊面部圖像的已登入使用者顯示**註冊**螢幕。
 - 對已經註冊面部圖像的已登入使用者顯示**管理**螢幕。
2. 點擊**管理**視窗左下角的**以管理員身份運行**按鈕，然後點擊**註冊**按鈕。顯示**登入**畫面。
 - 如果您想要練習，點擊**註冊**螢幕中的**下一步**按鈕。
 - 如果您不想要練習，點擊**註冊**螢幕中的**跳過**按鈕。
3. 點擊**下一步**按鈕將啟動指南。請遵照指南進習。
 - 點擊**後退**再次練習。
4. 點擊**下一步**開始獲取圖像。
 - 調整面部圖像位置使其置於臉型框架內。

5. 一旦您的面部圖像被置於合適的位置，記錄將開始。
開始極為輕微地左右移動您的頸部，然後上下移動您的頸部。
6. 註冊將在您左、右、上、下反復移動頸部後完成。
如果註冊成功，將在螢幕上顯示下列訊息：
“**登入已成功完成。現在我們將要進驗證測試。請點擊下一步按鈕。**”
點擊**下一步**按鈕以進行驗證測試。
7. 進行驗證測試。像您註冊時一樣面向螢幕。
 - 如果驗證失敗，點擊**後退**並重新註冊。請參考步驟 4-6。
8. 如果驗證成功，點擊**下一步**按鈕並註冊帳戶。
9. 註冊帳戶。
填寫所有欄位。
10. 顯示**管理**畫面。
將顯示已註冊的帳戶名稱。點擊帳戶名稱將在左側顯示已獲取的您的面部圖像。

如何刪除面部驗證資料

刪除註冊時創建的圖像資料、帳戶資訊以及個人記錄資料。請按照下列步驟刪除面部驗證資料：

1. 要啟動此公用程式，點擊**開始** -> **所有程式** -> TOSHIBA -> Utilities -> **Face Recognition**。
顯示**管理**畫面。
2. 從**管理**螢幕中選擇一個使用者。
3. 點擊**刪除**按鈕。將在螢幕上顯示 “**使用者資料將被刪除。您想要繼續嗎？**”
 - 如果您不希望資料被刪除，點擊**否**，然後您將返回到**管理**螢幕。
 - 點擊**是**將從**管理**螢幕上移除已選擇的使用者。

如何啟動說明文檔

更多關於此公用程式的資訊請參考說明文檔。

1. 要啟動此公用程式，點擊**開始** -> **所有程式** -> TOSHIBA -> Utilities -> **Face Recognition Help**。

通過 TOSHIBA Face Recognition 登入 Windows

本節介紹如何使用 TOSHIBA Face Recognition 登入 Windows。提供兩種驗證模式。

- **1:N 模式登入螢幕**：如果面部驗證並非被預設選定，您可以不使用鍵盤或滑鼠就能登入。
- **1:1 模式登入螢幕**：此模式與自動模式本質上相同，但是**選擇帳戶**螢幕將再顯示擷取的**圖像**螢幕之前出現，並且您需要選擇要驗證的使用者帳戶以開始驗證過程。

1:N 模式登入螢幕

1. 打開電腦電源。
2. 顯示**選擇並排**螢幕。
3. 選擇**啟動圖像識別** ()。
4. 將出現“**請面向攝像頭**”的訊息。
5. 將進行驗證。如果驗證成功，在步驟 4 中擷取的圖像資料將合併並相互重疊。
 - 如果驗證出現錯誤，您將返回至**選擇並排**螢幕。
6. 將顯示 Windows **歡迎**螢幕，並將自動登入至 Windows。

1:1 模式登入螢幕

1. 打開電腦電源。
2. 顯示**選擇並排**螢幕。
3. 選擇**啟動圖像識別** ()。
4. 顯示**選擇帳戶**螢幕。
5. 選擇帳戶並點擊**箭號**按鈕。
6. 將出現“**請面向攝像頭**”的訊息。
7. 將進行驗證。如果驗證成功，在步驟 6 中擷取的圖像資料將合併並相互重疊。
 - 如果驗證出現錯誤，您將返回至**選擇並排**螢幕。
8. 將顯示 Windows **歡迎**螢幕，並將自動登入至 Windows。
 - 如果驗證成功但登入至 Windows 時隨即發生驗證錯誤，您需要提供帳戶資訊。

使用光碟機

全尺寸光碟機可使基於 CD/DVD/BD 的程式高效能運行。可以使用任一 12 cm (4.72 英吋) 或 8 cm (3.15 英吋) CD/DVD/BD 而無需使用適配器。串列 ATA (SATA) 介面控制器控制 CD/DVD/BD 的運行。當電腦讀取 CD/DVD/BD 光碟時，光碟機上的指示燈發光。



請使用 DVD 播放程式來觀看 DVD-Video 光碟。

關於燒錄 CD/DVD/BD 的注意事項，請參考**重要訊息**一節。

放入光碟

按照下列步驟放入光碟：

1. 電腦接通電源時，按下光碟機彈出按鈕，托架會輕輕打開。
2. 輕輕抓住托架，抽拉至完全打開。

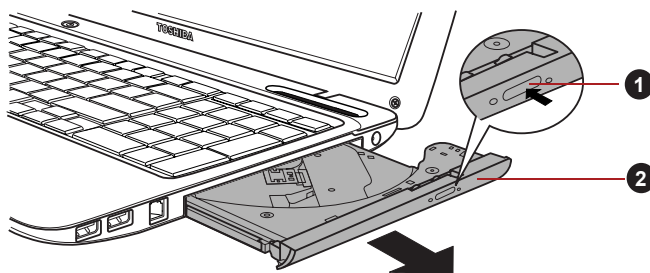

1. 彈出按鈕
2. 光碟托架

圖 4-3 按下彈出按鈕並拉開光碟托架。

3. 將光碟放置在托架上，有標籤的一面向上。

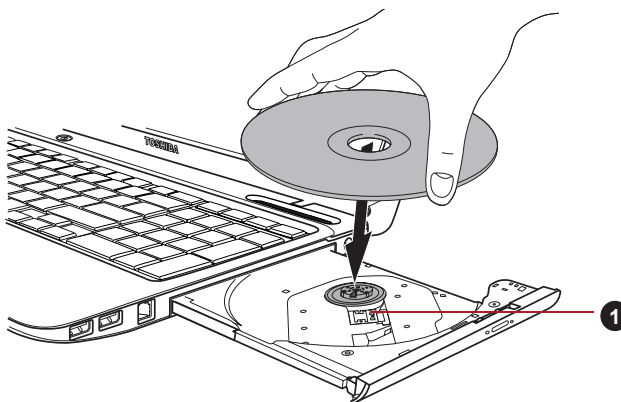

1. 鐳射鏡頭

圖 4-4 插入光碟



當托架完全打開後，電腦的側邊緣會稍微超出光碟托架一部分。因此當您將光碟放入光碟托架時，需要將其轉動一個角度。光碟放入後，需確保碟片平放。



- 不要觸摸鐳射鏡頭或其周圍任何部分，以免導致定位不準確。
- 防止異物進入光碟機。關上光碟機之前檢查托架的表面，尤其是托架前端的背面沒有異物。

4. 輕輕地按壓光碟的中心位置直至感覺到卡入到位。碟片應該低於轉軸頂部，與轉軸的底部密切貼合。

5. 推動托架中間部位閉合托架。輕輕按壓直至鎖定到位。



托架閉合時，如未正確放置光碟，碟片可能會損壞。而且按下彈出按鈕後，托架也許不能完全被打開。



圖 4-5 關閉托架

移除光碟

按照下列步驟取出光碟：

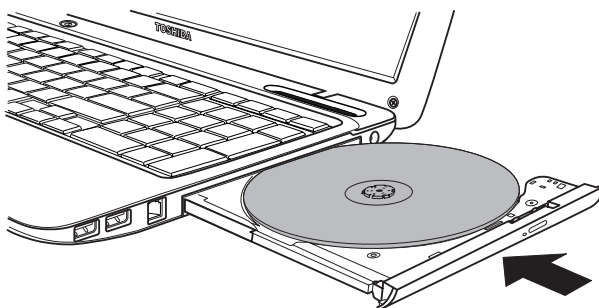

電腦正在存取光碟機時不要按下彈出按鈕。打開托架之前請等待光碟機指示燈熄滅。此外，打開托架時，如果光碟仍在旋轉，需等待其停止後才能移除它。

1. 按下彈出按鈕使托架打開一部分。然後輕輕地將托架完全拉開。



在托架彈出一部分後，需等待光碟停止旋轉後才能完全拉開托架。

2. 托架的寬度稍稍小於碟片的直徑，這樣可以抓住光碟。輕輕地取出光碟。



圖 4-6 取出光碟

3. 推動托架中間部位閉合托架。輕輕按壓直至鎖定到位。

如何在光碟托架沒有開啓時移除光碟

電腦未接通電源時，按下彈出按鈕將不能打開托架。此時，可以用細長物體（長約 15mm），如拉直的迴紋針，插入彈出按鈕附近的彈出孔打開托架。

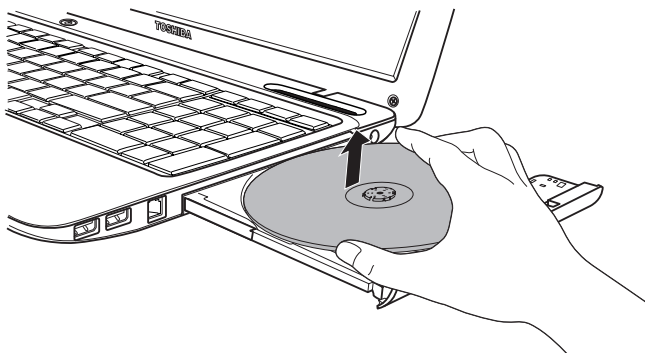
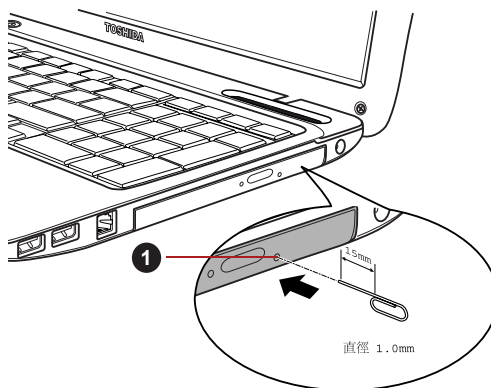

1. 彈出孔

圖 4-7 使用彈出孔手動彈出托架



電源接通時不要使用彈出孔。此時如果打開托架，光碟仍在旋轉，碟片會飛出轉軸造成傷害。

燒錄 CD/DVD/BD



- 該系列的某些型號配備可以燒錄 CD/DVD/BD 光碟的 BD-Writer 光碟機。
- 該系列的某些型號配備可以燒錄 CD/DVD 光碟的 BD-Combo/DVD Super Multi 光碟機。

您可以使用 BD-Writer 光碟機將資料燒錄在 CD-R、CD-RW、DVD-R、DVD-R（雙層）、DVD-RW、DVD+R、DVD+R（雙層）、DVD+RW、DVD-RAM、BD-R、BD-R（雙層）、BD-RE 或 BD-RE（雙層）光碟上。

您可以使用 BD-Combo/DVD Super Multi 光碟機將資料燒錄在 CD-R、CD-RW、DVD-R、DVD-R（雙層）、DVD-RW、DVD+R、DVD+R（雙層）、DVD+RW 或 DVD-RAM 光碟上。

本電腦提供 TOSHIBA Disc Creator 和 Corel DVD MovieFactory 作為燒錄軟體。

在視頻形式中燒錄檔案時可以使用 Corel DVD MovieFactory。TOSHIBA Disc Creator 可以用來燒錄資料。



- 有關本電腦支援的可燒錄 CD/DVD/BD 類型的詳細資訊，請參考第二章中的可燒錄光碟。
- 電腦正在訪問光碟機時請勿關閉電源，否則可能會造成資料丟失。
- 不能使用 Media Center 中的燒錄 CD/DVD 選項存取 CD-R/RW 媒體。
- 要燒錄資料到 CD-R/RW 光碟時，使用安裝於電腦中的 TOSHIBA Disc Creator 功能。



使用光碟機燒錄資料到光碟時，請確保將 AC 變壓器連接至生活用電插座。如果在電池供電時燒錄資料，可能會由於低電量而燒錄失敗。在此情況下，可能會導致資料丟失。

重要訊息

燒錄或改寫資料到 DVD Super Multi 光碟機或 BD-Writer/BD-Combo 光碟機支援的光碟前，請閱讀並遵照本節中的設定和操作指導進行作業。否則，DVD Super Multi 光碟機或 BD-Writer/BD-Combo 光碟機可能不會正常工作，導致燒錄或改寫失敗，資料丟失或產生其他損壞。

聲明

下列情況東芝公司不承擔責任：

- 使用本產品燒錄或改寫光碟造成的 CD-R、CD-RW、DVD-R、DVD-R（雙層）、DVD-RW、DVD+R、DVD+R（雙層）、DVD+RW、DVD-RAM、BD-R、BD-R（雙層）、BD-RE 或 BD-RE（雙層）光碟損壞。
- 使用本產品燒錄或改寫造成的 CD-R、CD-RW、DVD-R、DVD-R（雙層）、DVD-RW、DVD+R、DVD+R（雙層）、DVD+RW、DVD-RAM、BD-R、BD-R（雙層）、BD-RE 或 BD-RE（雙層）光碟上的資料的更改或丟失，以及由此所造成的商業利潤損失或商業活動受阻。
- 使用第三方裝置或軟體所造成的損壞。

鑒於目前光碟燒錄機的技術性能有限，您可能會遇到由於光碟的質量或所使用的裝置故障造成的燒錄或改寫意外錯誤。此外，建議對重要資料作兩個或兩個以上的備份，以防燒錄資料的更改或丟失。

使用 BD-Writer 光碟機燒錄或改寫前

- 基于東芝所作的有限的相容性測試，推薦下列 CD-R、CD-RW、DVD-R、DVD-R（雙層）、DVD-RW、DVD+R、DVD+R（雙層）、DVD+RW、DVD-RAM、BD-R、BD-R（雙層）、BD-RE 或 BD-RE（雙層）光碟的生產商。光碟的品質可能會影響燒錄或改寫的成功率。請注意東芝決不對任何光碟的可操作性、品質或性能作出保證。

CD-R:

TAIYO YUDEN CO., Ltd.
MITSUBISHI KAGAKU MEDIA CO., LTD.
Hitachi Maxell, Ltd.

CD-RW: (多倍速和高倍速)

MITSUBISHI KAGAKU MEDIA CO., LTD.

CD-RW: (超高速)

MITSUBISHI KAGAKU MEDIA CO., LTD.

DVD-R:

普通可燒錄 DVD 光碟規範 2.0 版

TAIYO YUDEN Co., Ltd. (4 倍速、8 倍速和 16 倍速光碟)

DVD-R (Dual Layer):

MITSUBISHI KAGAKU MEDIA CO., LTD. (4 倍速和 8 倍速光碟)

用於 Labelflash 的 DVD-R :

FUJIFILM CORPORATION (16 倍速光碟)

DVD+R:

MITSUBISHI KAGAKU MEDIA CO., LTD. (8 倍速和 16 倍速光碟)

DVD+R (雙層) :

MITSUBISHI KAGAKU MEDIA CO., LTD. (2.4 倍速和 8 倍速光碟)

用於 Labelflash 的 DVD+R :

FUJIFILM CORPORATION (16 倍速光碟)

DVD-RW:

可擦寫 DVD 光碟規範 1.1 版或 1.2 版

Victor Company of Japan, Ltd. (JVC) (4 倍速和 6 倍速光碟)

DVD+RW:

MITSUBISHI KAGAKU MEDIA CO., LTD. (4 倍速和 8 倍速光碟)

DVD-RAM:

DVD-RAM 光碟規範 2.0 版、2.1 版或 2.2 版

Panasonic Corporation (3 倍速和 5 倍速光碟)

Hitachi Maxell, Ltd. (3 倍速和 5 倍速光碟)

BD-R:

Panasonic Corporation

BD-R (Dual Layer):
Panasonic Corporation

BD-RE:
Panasonic Corporation

BD-RE (Dual Layer):
Panasonic Corporation

使用 BD-Combo/DVD Super Multi 光碟機燒錄或改寫前

- 基于東芝所作的有限的相容性測試，推薦下列 CD-R、CD-RW、DVD-R、DVD-R（雙層）、DVD-RW、DVD+R、DVD+R（雙層）、DVD+RW 或 DVD-RAM 媒體的生產商。光碟的品質可能會影響燒錄或改寫的成功率。請注意東芝決不對任何光碟的可操作性、品質或性能作出保證。

CD-R:
TAIYO YUDEN CO., Ltd.
MITSUBISHI KAGAKU MEDIA CO., LTD.
Hitachi Maxell, Ltd.

CD-RW:（多倍速和高倍速）
MITSUBISHI KAGAKU MEDIA CO., LTD.

CD-RW:（超高速）
MITSUBISHI KAGAKU MEDIA CO., LTD.

DVD-R:
普通可燒錄 DVD 光碟規範 2.0 版
TAIYO YUDEN Co., Ltd.（4 倍速、8 倍速和 16 倍速光碟）

DVD-R (Dual Layer):
MITSUBISHI KAGAKU MEDIA CO., LTD.（4 倍速和 8 倍速光碟）

用於 Labelflash 的 DVD-R：
FUJIFILM CORPORATION（16 倍速光碟）

DVD+R:
MITSUBISHI KAGAKU MEDIA CO., LTD.（8 倍速和 16 倍速光碟）

DVD+R（雙層）：
MITSUBISHI KAGAKU MEDIA CO., LTD.（2.4 倍速和 8 倍速光碟）

用於 Labelflash 的 DVD+R：

FUJIFILM CORPORATION（16 倍速光碟）

DVD-RW:

可擦寫 DVD 光碟規範 1.1 版或 1.2 版

Victor Company of Japan, Ltd. (JVC)（4 倍速和 6 倍速光碟）

DVD+RW:

MITSUBISHI KAGAKU MEDIA CO., LTD.（4 倍速和 8 倍速光碟）

DVD-RAM:

DVD-RAM 光碟規範 2.0 版、2.1 版或 2.2 版

Panasonic Corporation（3 倍速和 5 倍速光碟）

Hitachi Maxell, Ltd.（3 倍速和 5 倍速光碟）



- 某些類型和格式的 DVD-R（雙層）和 DVD+R（雙層）光碟可能無法讀取。
- 不能讀取或燒錄 2.6GB 和 5.2GB 的 DVD-RAM。
- 不能讀取以 DVD-R DL 格式 4（躍層燒錄）創建的光碟。
- 如果光碟品質差、不乾淨或已損壞，可能會發生燒錄或改寫錯誤。光碟使用前請仔細檢查其是否乾淨或受損。
- CD-RW、DVD-RW、DVD+RW、DVD-RAM 或 BD-RE 媒體的實際可改寫次數受到碟片品質和使用方法的影響。
- 有兩種 DVD-R 媒體可用，一種是專用光碟 (authoring)，另一種普通光碟 (general)。電腦僅能燒錄普通光碟。請不要使用專用光碟。
- 可以使用能夠從保護盒取出的 DVD-RAM 光碟或者設計上就無需保護盒的 DVD-RAM 光碟。
- 您可能會發現其它電腦的 DVD-ROM 光碟機或其它 DVD 播放器可能無法讀取 DVD-R、DVD-R（雙層）、DVD-RW、DVD+R、DVD+R（雙層）、DVD+RW 光碟。
- 不能全部或部分地刪除燒錄在 CD-R、DVD-R、DVD-R（雙層）、DVD+R、DVD+R（雙層）光碟上的資料。
- CD-RW、DVD-RW、DVD+RW 或 DVD-RAM 光碟中的資料一旦刪除 / 抹除，不能再恢復。在刪除前務必仔細查看光碟的內容。當同時連接有多個可以寫入的光碟機時，注意不要誤刪其它光碟機中的資料。
- 燒錄 DVD-R、DVD-R（雙層）、DVD-RW、DVD+R、DVD+R（雙層）、DVD+RW 或 DVD-RAM 光碟時，檔案管理需要佔用一定的光碟空間，所以光碟可能不能被寫滿。
- 由於光碟基於 DVD 標準，如果燒錄資料量小於 1GB，光碟剩餘空間將以虛擬資料填充。因此，在這些情況下，即使燒錄很少的資料，虛擬資料的填充也需要花一定的時間。
- 如果連接有多個燒錄光碟機，小心不要誤刪其他光碟機中的資料。

- 燒錄或改寫任何資訊前，必須連接 AC 變壓器。
- 在進入睡眠模式或休眠模式前，確保任何 DVD-RAM 燒錄都已完成。在此情況下，如果您可以將 DVD-RAM 光碟退出，則表明燒錄過程已完成。
- 燒錄時請關閉除燒錄軟體外的其他任何程式。
- 不要執行會增加處理器負擔的程式，如螢幕保護程式。
- 使電腦在全功率下運行。不要開啓省電功能。
- 病毒檢測程式執行時，不要燒錄。等待其運行結束，然後停用病毒檢測應用程式，包括任何在後台自動檢測檔案的軟體。
- 不要執行硬碟公用程式，包括用於提高硬碟存取速度的程式。否則會造成燒錄不穩定或者燒錄失敗。
- 不能使用 CD-RW（超高速+）光碟。如果使用，資料可能會丟失或損壞。
- 將資料從硬碟機燒錄到 CD/DVD。請不要從共用裝置進行燒錄，如網路伺服器或者其他網路裝置。
- 使用除了 TOSHIBA Disc Creator 以外的軟體燒錄未經檢驗。因此不保證可以使用其他軟體進行燒錄。

燒錄或改寫時

當您燒錄或改寫 CD-R、CD-RW、DVD-R、DVD-R（雙層）、DVD-RW、DVD+R、DVD+R（雙層）、DVD+RW、DVD-RAM、BD-R、BD-R（雙層）、BD-RE 或 BD-RE（雙層）媒體時，請注意以下幾點。

- 務必從硬碟機上將資料拷貝至光碟。不要使用剪下和貼上，否則發生燒錄錯誤時原始資料將會丟失。
- 不要進行下列操作：
 - 在作業系統中變更使用者。
 - 使用電腦的其他功能，例如使用滑鼠或觸控板，閉闔 / 打開顯示螢幕面板。
 - 啓動通訊公用程式。
 - 搖晃、震動電腦。
 - 安裝、移除或連接以下外接裝置：SD/SDHC/SDXC 記憶體卡、miniSD/microSD 卡、Memory Stick/Memory Stick PRO、多媒體卡 (MMC)、USB 裝置、外接監視器或光學數位裝置。
 - 使用音訊 / 視訊控制按鈕複製音樂和語音。
 - 打開光碟機。
- 燒錄或改寫時不要關機、登出，進入睡眠模式或休眠模式功能。
- 進入睡眠模式或休眠模式前請確保燒錄 / 改寫作業已完成（如果可以移除 DVD Super Multi 光碟機或 BD-Writer/BD-Combo 光碟機中的光碟則表明燒錄完成）。
- 如果碟片質量差、弄髒或已損壞，會出現燒錄或改寫錯誤。

- 請將電腦置於水平表面，避免放在受到震動的地方，如飛機、火車或汽車。以外，不要放置在架子等不穩定的地方。
- 遠離行動電話或其他無線通訊裝置。

TOSHIBA Disc Creator

使用 TOSHIBA Disc Creator 應用程式時應注意下列限制條件：

- 不能使用 TOSHIBA Disc Creator 創建 DVD 視訊。
- 不能使用 TOSHIBA Disc Creator 創建 DVD 音訊。
- 您不能使用 TOSHIBA Disc Creator 的“音樂 CD”功能將音樂燒錄到 DVD-R、DVD-R（雙層）、DVD-RW、DVD+R、DVD+R（雙層）、DVD+RW 光碟。
- 不能用 TOSHIBA Disc Creator 的“光碟備份”功能拷貝版權受保護的 DVD 影碟和 DVD-ROM。
- 不能使用 TOSHIBA Disc Creator 的“光碟備份”功能備份 DVD-RAM 光碟。
- 不能使用 TOSHIBA Disc Creator 的“光碟備份”功能將 CD-ROM、CD-R 或 CD-RW 備份到 DVD-R、DVD-R（雙層）或 DVD-RW 光碟。
- 不能使用 TOSHIBA Disc Creator 的“光碟備份”功能將 CD-ROM、CD-R 或 CD-RW 備份到 DVD+R、DVD+R（雙層）或 DVD+RW 光碟。
- 不能使用 TOSHIBA Disc Creator 的“光碟備份”功能將 DVD-R、DVD-R（雙層）、DVD-RW、DVD+R、DVD+R（雙層）、DVD+RW 備份到 CD-R 或 CD-RW。
- TOSHIBA Disc Creator 不能用封包格式燒錄光碟。
- TOSHIBA Disc Creator 的“光碟備份”功能不能備份使用其他軟體在不同型號的燒錄機上燒錄的 DVD-R、DVD-R（雙層）、DVD-RW、DVD+R、DVD+R（雙層）或 DVD+RW 光碟。
- 向已被燒錄的 DVD-R、DVD-R（雙層）、DVD+R 或 DVD+R（雙層）光碟增加資料時，在某些環境下，新增加的資料可能無法被讀取。例如在 Windows 98SE 和 Windows Me 等 16 位元的作業系統中無法讀取該資料。而在 Windows NT4 中，您需要安裝 ServicePack 6 或更高的版本讀取添加的資料；在 Windows 2000 中，您需要安裝 ServicePack 2。此外，無論在何種作業系統下，某些 DVD-ROM 光碟機和 DVD-ROM/CD-R/RW 光碟機都無法讀取新增加的資料。
- TOSHIBA Disc Creator 不支援燒錄 DVD-RAM 光碟。請使用 Windows Explorer 或其它類似的公用程式燒錄 DVD-RAM 光碟。
- 備份 DVD 光碟時，請確保源光碟機支援 DVD-R、DVD-R（雙層）、DVD-RW、DVD+R、DVD+R（雙層）或 DVD+RW 光碟的燒錄。否則備份可能無法正確進行。
- 備份 DVD-R、DVD-R（雙層）、DVD-RW、DVD+R、DVD+R（雙層）或 DVD+RW 光碟時，請確保使用相同類型的光碟。
- 不能部分地刪除任何燒錄在 CD-RW、DVD-RW 或 DVD+RW 光碟上的資料。

資料校驗

要校驗資料是否被正確地燒錄或改寫，請在燒錄或改寫資料 CD/DVD 之前按以下步驟行：

1. 以下列方式中的任一種可顯示設定對話方塊：
 - 在**資料CD/DVD**模式中點擊主工具列上的**光碟製作樣式的設定對話框**按鈕 ()。
 - 在**設定功能表**中選擇**寫入設定 -> 資料 CD/DVD 設定**。
2. 勾選**刻錄後檢查資料核取**方塊。
3. 選擇**簡易檢查**或**詳細檢查**模式。
4. 點擊 **OK** 按鈕。

如何獲悉更多關於 TOSHIBA Disc Creator 的訊息

更多關於 TOSHIBA Disc Creator 的資訊請參考說明檔案。

使用 Corel DVD MovieFactory for TOSHIBA 時

如何製作 Labelflash DVD

製作 Labelflash DVD 簡要步驟：

1. 在光碟機中插入一張 Labelflash 光碟。



將底部設定為印刷面。

2. 點擊**開始 -> 所有程式 -> DVD MovieFactory for TOSHIBA -> DVD MovieFactory 啟動程式**啟動 DVD MovieFactory。
3. 點擊**建立光碟標籤**。Corel Label@Once 已開啓。
4. 點擊**一般標籤**。
5. 為**印表機**選擇光碟機。例如 <E:>
6. 添加並設置您的影像和文字的外觀。
7. 點擊 **Label Flash 設定**並選擇**繪圖質量**。
8. 點擊**列印**。

如何製作 DVD 視訊

從添加視訊來源來製作 DVD 視訊的簡化過程：

1. 點擊**開始 -> 所有程式 -> DVD MovieFactory for TOSHIBA -> DVD MovieFactory 啟動程式**啟動 DVD MovieFactory。
2. 在燒錄機中插入 DVD-R, DVD+R, DVD-RW 或 DVD+RW 光碟。
3. 點擊**建立視訊光碟 -> 開新專案**，並選擇專案格式，然後點擊**確定**。
4. 點擊**新增視訊檔**按鈕從 HDD Disk 添加來源，以叫用瀏覽器對話方塊。
5. 選擇來源視訊，然後進入下一頁套用選單。
6. 選擇選單範本後，點擊**下一步**按鈕進入**輸出頁**。
7. 選擇輸出類型，然後點擊**燒錄**按鈕。

如何製作 Blu-ray 格式電影光碟

製作 Blu-ray 格式電影光碟的簡單步驟如下：

1. 點擊**開始** -> **所有程式** -> DVD MovieFactory for TOSHIBA -> DVD MovieFactory **啟動程式** 啟動 DVD MovieFactory。
2. 點擊**創建影音光碟** -> **開新專案** 叫用第二啟動器，選擇 Blu-ray，然後叫用 DVD MovieFactory。
3. 點擊**新增視訊** 按鈕從 HDD Disk 添加來源，以叫用瀏覽器對話方塊。
4. 選擇來源視訊，然後進入下一頁套用選單。
5. 選擇選單範本後，點擊**下一步** 按鈕進入**輸出頁**。
6. 選擇輸出類型，然後點擊**燒錄** 按鈕。

如何獲悉更多關於 Corel DVD MovieFactory 的訊息

請參考附加的 Corel DVD MovieFactory 說明和手冊檔案資訊。

- 打開 Corel DVD MovieFactory 手冊

開始 -> **所有程式** -> DVD MovieFactory for TOSHIBA -> DVD MovieFactory **使用手冊**

有關使用的重要資訊

將視頻燒錄到 DVD 視頻光碟或 Blu-ray 格式的電影光碟時，注意下列限制：

1. 編輯數位視訊
 - 以管理員權限登入來使用 DVD MovieFactory。
 - 當使用 DVD MovieFactory 時，確保電腦正在以交流電源供電運行。
 - 使電腦在全功率下運行。不要開啓省電功能。
 - 編輯 DVD 時可以進行顯示預覽。但是，如果其他公用程式在運行。則預覽可能不能正常顯示。
 - DVD MovieFactory 不能編輯或播放受複製保護的內容。
 - 使用 DVD MovieFactory 時，不要進入睡眠或休眠模式。
 - 打開電腦後，不要立刻運行 DVD MovieFactory。請等待直到光碟機動作都已停止。
 - 當錄制至 DV 攝像機時，為確保您能獲取所有資料，在開始錄制實際資料之前，請讓攝像機先錄製幾秒鐘。
 - 在此版本中不支援 CD 燒錄機、DVD-Audio、迷你 DVD 和 Video CD 功能。
 - 當錄製視訊至 DVD 時，請關閉所有其他的程式。
 - 不要運行會增加 CPU 負擔的軟體，如螢幕保護程式。
 - 不支援 mp3 解碼和編碼。
2. 將視頻燒錄到 DVD 或 Blu-ray 光碟之前
 - 燒錄 DVD 光碟或 Blu-ray 光碟時，只使用光碟機生產廠商推薦的光碟。

- 不要將正在工作的光碟機連接至運行速度慢的外接裝置上，如 USB 1.1 硬碟機，否則燒錄 DVDBlu-ray 光碟將會失敗。
 - 不要進行下列操作：
 - 使用電腦的其他功能，例如使用滑鼠或觸控板，閉闔 / 打開顯示螢幕面板。
 - 碰撞、搖晃電腦。
 - 使用模式控制按鈕和音訊 / 視訊控制按鈕複製音樂和語音。
 - 打開 DVD 光碟機。
 - 安裝、移除或連接以下外部裝置：SD/SDHC /SDXC 記憶體卡、USB 裝置、外接顯示器和光學數位裝置。
 - 燒錄重要資料後，請正確的校驗您的光碟。
 - 不能以 VR 格式燒錄 DVD+R/+RW 光碟。
 - 不支援輸出 VCD 和 SVCD 格式。
3. 關於燒錄 DVD 和 Blu-ray 光碟
- 當在您的電腦上播放燒錄 DVD 光碟時，請使用 TOSHIBA DVD PLAYER。
 - 當在您的電腦上播放燒錄 Blu-ray 光碟時，請使用 WinDVD BD for TOSHIBA。
 - 如果您使用可擦寫光碟次數過量，那麼完全格式化就會被鎖定。請使用一張新的光碟。
 - 許多電腦用的 DVD-ROM 光碟機或其他 DVD 播放器也許不能讀取 DVD-R/+R/-RW/+RW/-RAM 光碟。
 - 許多電腦用的 BD-Writer/BD-Combo 光碟機或其他 Blu-ray 光碟播放器也許不能讀取 BD-R/RE 光碟。

TOSHIBA DVD PLAYER

使用 TOSHIBA DVD PLAYER 應用程式時應注意下列限制條件：

注意事項

- "TOSHIBA DVD PLAYER" 軟體支援播放 DVD-Video 和 DVD-VR。
- 播放 DVD 視訊時可能會出現掉幀、略過音訊或音訊和視訊不同步的情況。
- 當使用 "TOSHIBA DVD PLAYER" 請關閉所有其它公用程式。在 DVD Video 播放過程中請勿打開其它公用程式或進行其它任何操作。在一些情況中播放會停止或不會正常工作。
- 在家用 DVD 燒錄機上燒錄未完成的 DVD 可能在電腦中無法播放。
- 使用帶有“工廠預設設定”或“所有”的區域碼的 DVD-Video 光碟。

- 當使用其它公用程式觀看或錄制電視節目時不能複製 DVD 影碟。這樣做會導致 DVD-Video 播放器或電視節目錄製出現錯誤。除此之外，在 DVD Video 播放過程開始計劃外的錄製，這將做會導致 DVD-Video 播放器或電視節目錄製出現錯誤。當沒有計劃外的錄製請觀看 DVD Video。
- 在 "TOSHIBA DVD PLAYER" 中有些光碟無法實現恢復功能。
- 當播放 DVD-Video 時推薦連接 AC 變壓器。省電功能可能會影響流暢播放。當播放 DVD-Video 並使用電池供電，將電源選項設定為“平衡”。
- 在 "TOSHIBA DVD PLAYER" 中播放電影時將不顯示螢幕保護。當使用 "TOSHIBA DVD PLAYER" 時電腦將不會進入睡眠模式、休眠模式或關機。
- 當 "TOSHIBA DVD PLAYER" 運行時請勿配置顯示自動斷電功能以運行。
- 當運行 "TOSHIBA DVD PLAYER" 時請勿切換到休眠或睡眠模式。
- 當運行 "TOSHIBA DVD PLAYER" 時請勿使用 Windows 標誌 () +L 鍵或 FN+ F1 鍵鎖定電腦。
- "TOSHIBA DVD PLAYER" 正在運行時請不要變更 Windows 使用者。
- "TOSHIBA DVD PLAYER" 沒有分級控制功能。
- 爲了保護版權，運行 "TOSHIBA DVD PLAYER" 時 Windows 螢幕打印功能被停用。
- 要使用螢幕打印功能，請關閉 "TOSHIBA DVD PLAYER"。(除 "TOSHIBA DVD PLAYER" 以外的其他應用程式運行時以及 "TOSHIBA DVD PLAYER" 最小化時，螢幕打印功能都被停用。)
- 對於某些 DVD 視訊光碟，使用控制視窗變更音軌也會導致字幕軌道變更。
- 使用管理員權限的使用者帳號執行安裝 / 解除安裝 "TOSHIBA DVD PLAYER"。
- 如果用 Media Player 播放帶字幕的光碟時出現螢幕閃爍，請使用 "TOSHIBA DVD PLAYER" 或 "Media Center" 進行播放

顯示裝置和音訊

- "TOSHIBA DVD PLAYER" 僅在將“色彩”設定爲“真彩色 (32 位)”時可以運行。點擊開始 -> 控制台 -> 外觀及個人化 -> 顯示 -> 調整解析度，點擊“進階設定”選擇“監視器”標籤，把“色彩”設定成“全彩 (32 位元)”。
- 如果 DVD 視訊沒有在外接顯示器或電視中顯示，請停止 "TOSHIBA DVD PLAYER"，改變螢幕解析度。要改變螢幕解析度，點擊開始 -> 控制台 -> 外觀及個人化 -> 顯示 -> 調整解析度。但由於輸出或播放條件，視訊無法輸出至某些外接顯示器和電視中。
- 在外接顯示器或電視中觀看 DVD 視訊時，請在播放前變更顯示裝置。DVD 視訊無法在電腦的顯示螢幕面板和外接顯示器中同時顯示 (克隆模式)。
- 運行 "TOSHIBA DVD PLAYER" 時請不要變更顯示裝置。
- 運行 "TOSHIBA DVD PLAYER" 時請不要變更螢幕解析度。

開始 TOSHIBA DVD PLAYER

按照下列步驟開始 "TOSHIBA DVD PLAYER"。

1. 當 Windows 7 運行時，在 DVD/BD 光碟機中插入 DVD-Video。
當把 DVD-Video 光碟放到 BD 光碟機中時（適用於配備 BD-writer 光碟機或 BD-combo 光碟機的機型），TOSHIBA DVD PLAYER 自動開啓。
當把 DVD-Video 光碟放到 DVD 光碟機中時（適用於配備 DVD Super Multi 光碟機的機型），可能會出現下列應用程式選擇窗口。
如果發生此情況，選擇**播放 DVD 影片**（使用 TOSHIBA DVD PLAYER）以啓 TOSHIBA DVD PLAYER。



圖 4-8 應用程式選擇窗口

2. 選擇**開始** -> **所有程式** -> **TOSHIBA DVD PLAYER** -> **TOSHIBA DVD PLAYER** 以開始 "TOSHIBA DVD PLAYER"。

操作 TOSHIBA DVD PLAYER

使用 "TOSHIBA DVD PLAYER" 的注意事項。

- 螢幕顯示和可用的功能根據 DVD-Video 和場景的不同而不同。
- 如果已使用控制窗口的頂部菜單或菜單按鈕在顯示區域開啓了菜單，可能無法使用觸控板和滑鼠菜單操作。

打開 TOSHIBA DVD PLAYER 說明文檔

在 TOSHIBA DVD PLAYER 說明中同樣也有 TOSHIBA DVD PLAYER 功能和指導的詳細介紹。

按照下列步驟開啓 TOSHIBA DVD PLAYER 說明。

- 在顯示區域中點擊“說明”按鈕(?)。

使用 WinDVD BD for TOSHIBA

使用 WinDVD BD for TOSHIBA 應用程式時應注意下列限制條件：

注意事項

- WinDVD BD for TOSHIBA 僅適用於 Blu-ray 光碟播放。DVD 播放不支援。DVD 播放請使用 "TOSHIBA DVD PLAYER"。
- 播放高比特速率的內容時，會出現掉幀、略過音訊或電腦性能下降。
- 播放 Blu-ray 光碟時請關閉其他應用程式。播放 Blu-ray 光碟時不要打開其他應用程式或執行其他操作。
- 當運行 WinDVD BD for TOSHIBA 時請勿切換到休眠或睡眠模式。進入睡眠模式或休眠模式前請確保已關閉 WinDVD BD for TOSHIBA。
- 不同的 Blu-ray 光碟，播放的速度也會不同，取決於該節目內建的內容、播放方法、播放螢幕、音效、按鈕和其他功能。關於這些項目的更多資訊請參考包含該內容的指導書或直接聯絡生產商。
- 播放 Blu-ray 光碟時確保連接電腦的 AC 變壓器。
- WinDVD BD 支援 AAC5 (進階內容訪問系統) 複製保護技術。為不影響正常播放 Blu-ray 光碟，裝置集成的 AAC5 key 要進行更新，更新時需要把裝置連接到網路。在購買電腦後的五年內，提供 AAC5 key 免費更新。超過五年後的更新取決於軟體供應商 Corel 公司的規定。
- 當使用 "Windows Media Center"、"My TV" 或其他應用程式燒錄電視節目時，請不要播放 Blu-ray 光碟。這樣做會導致 Blu-ray 光碟播放或電視節目錄製出現錯誤。除此之外，在 Blu-ray 光碟播放過程開始計劃外的錄製，這將做會導致 Blu-ray 光碟播放或電視節目錄製出現錯誤。請在沒有預先安排錄製的情況下播放 Blu-ray 視訊光碟。
- 當播放標題為 BD-J 時，鍵盤捷徑失效。
- 使用 WinDVD BD 的有些光碟也無法實現恢復播放功能。
- Blu-ray 光碟的交互功能是否生效取決於內容和網路狀況。
- BD 光碟機和媒體的區域碼
BD 光碟機和其相關媒體是根據三個銷售區域的規格生產的。在 WinDVD BD ([設定] 對話框的 [區域] 標籤) 中可以設定區域碼。當您購買 BD Video 時，確保符合您的 BD 光碟機的編碼，否則將不能正常播放。
- 要在外接顯示器或者電視機上使用 WinDVD BD 播放視訊，請使用帶有支援 RGB 或 HDCP 的 HDMI 埠的外接顯示器或者電視機。
- Blu-ray 電影光碟僅支援在內部 LCD 顯示器或連結至 RGB 和 HDMI 輸出接口的的外部裝置上播放。克隆模式時，WinDVD BD 在被設定成主顯示器的顯示器上進行播放且其他顯示器顯示為黑色螢幕。
- 本電腦不能播放 HD DVD 光碟。播放高清的 Blu-ray 光碟需要高清顯示器。
- 運行 WinDVD BD for TOSHIBA 時請不要變更顯示裝置。
- 運行 WinDVD BD for TOSHIBA 時請不要變更螢幕解析度。

啓動 WinDVD BD for TOSHIBA

按照下列步驟開始 WinDVD BD for TOSHIBA。

- 當 Blu-ray 光碟插入到 BD 光碟機後，WinDVD BD 自動啓動。
- 選擇開始 -> 所有程式 -> Corel-> Corel WinDVD BD 以開啓 WinDVD BD for TOSHIBA。

WinDVD BD for TOSHIBA 的操作

使用 WinDVD BD for TOSHIBA 的注意事項。

1. 螢幕顯示和可用的功能根據 BD-Video 和場景的不同而不同。
2. 如果已使用控制窗口的頂部菜單或菜單按鈕在顯示區域開啓了菜單，可能無法使用觸控板和滑鼠菜單操作。

打開 WinDVD BD for TOSHIBA 說明

在 WinDVD 說明中同樣也有 WinDVD BD for TOSHIBA 功能和指導的詳細介紹。按照下列步驟開始 WinDVD 說明。

- 在顯示區域點擊 Corel Guide 按鈕 ()，選擇啓動說明。

碟片保養

本節介紹保護儲存在 CD、DVD 和 BD 的資料的方法。小心保護您的儲存介質。以下的簡單注意事項可以延長您的碟片的使用壽命以及保護儲存在其中的資料。

1. 將 CD/DVD/BD 碟片保存在配套的護套中並保持清潔。
2. 不要彎折 CD/DVD/BD。
3. 不要在 CD/DVD/BD 上書寫、粘貼或者損壞 CD/DVD 的資料面。
4. 拿住 CD/DVD/BD 的外側邊緣或中心孔的邊緣取放碟片。留在碟片表面上的指印可能會導致光碟機無法正確讀取資料。
5. 不要將 CD/DVD/BD 直接暴露在直射陽光、極熱或極冷的環境中。
6. 不要在 CD/DVD/BD 碟片上放置重物。
7. 如果您的 CD/DVD/BD 碟片沾上灰塵或弄髒，可用清潔的幹抹布從中間向外擦拭。不要沿著圓周方向擦拭。如有必要，可以使用蘸水的布或中性清潔劑，但不能使用汽油、稀釋劑或者類似的清潔劑。

音效系統

本節描述了音訊控制功能。

調整系統音量

您可以使用音量混音程式來控制聲音的總級別。

按照下列步驟啓動音量混音程式。

1. 右擊工作列中的喇叭圖示。
2. 在功能表中選擇 **開啓音量混音程式**。

通過上下移動滑動條來調節裝置標籤中喇叭音量大小。點擊靜音按鈕來開啓靜音。

您可能在**音量混音程式**中的**應用程式**下看到另一控制按鈕。它用於控制當前正在運行的應用程式。由於它控制系統聲音音量，因此也顯示**系統音效**。

變更系統音效

系統音效用於在某些情況發生時通知您。

本部分介紹如何選擇一個現存的方案或保存一個您已修改的方案。

要啓動系統音效的配置對話框窗口，遵循以下步驟。

1. 右擊工作列中的喇叭圖示。
2. 從功能表中選擇**音效**。

SmartAudio

您的電腦裝有強大的音場控制軟體 **SmartAudio**，您可以通過該程式來配置您的音訊軟體以增強並個人化您的視聽體驗。

SmartAudio 應用程式具有以下功能：

- 音量混合器
- 語音音場
- Audio Director（音訊導向器）
- Smart EQ/3D 設定

詳細資訊請參考 **SmartAudio** 說明檔案。

啓動 **SmartAudio** 應用程式

要啓動 **SmartAudio**，請點擊開始 -> 控制台 -> 硬體和音效 -> **SmartAudio**。

打開 **SmartAudio** 說明

點擊 **SmartAudio** 窗口右上角的“?” 按鈕，以所選語言顯示說明檔案，如果不支援您選擇的語言，則以英文顯示說明檔案。

杜比 PC 先進音頻技術

杜比 PC 先進音頻技術 (Dolby Advanced Audio) 將一套先進的技術整合在一起，其設計目的是爲了通過任何一組揚聲器或者任何一副立體聲耳機都可以提供令人驚嘆的音訊體驗。爲電影、音樂或遊戲增加更高層次的逼真感，這種音質是您以前從 PC 上從未聽過的。

杜比 PC 先進音頻技術包含：

- 高頻增強處理器 (High-Frequency Enhancer)：分析並恢復音訊編碼過程中丟失的高頻信號。使任何揚聲器都能發出以往所不可能發出的高頻。

- 音訊優化處理器 (Audio Optimization)：糾正因筆記型電腦的限制而產生的常見的音訊問題，從而獲得更好的娛樂體驗。
- 自然低音 (Natural Bass)：將任何揚聲器的低音反應擴充至八度音階。
- Dolby 耳機 (Dolby Headphone)：使用任何類型的耳機都可提供個人環繞音響效果。

要訪問 Dolby Advanced Audio 功能，請按照如下詳細步驟：

1. 右擊工作列上的喇叭圖示，在子功能表中選擇**播放裝置**。
2. 選擇**揚聲器**，並點擊**內容**。
3. 點擊 **Dolby** 標籤。

調整麥克風音量

按照以下步驟更改麥克風錄音功能。

1. 右擊工作列上的喇叭圖示，在子功能表中選擇**錄音裝置**。
2. 選擇**麥克風**，並點擊**內容**。
3. 在**等級**標籤中，使用**麥克風**滑動條增大或降低麥克風音量。

如果覺得麥克風音量不夠，可以移動**麥克風增量**滑動條至高音量。

使用麥克風的注意事項

您的電腦配備一個內建麥克風，它可以被用來將單聲道聲音錄製到您的應用程式中。它也可以用來向支援語音功能的應用程式發出語音指令（某些機型配備有內建麥克風）。

由於您的電腦配備了內建麥克風和揚聲器，在某些情況下您可以聽到“回聲”。揚聲器發出的聲音被麥克風採集，經過麥克風放大後返回給揚聲器，揚聲器再次放大又回饋給麥克風。

這種回饋反復進行，從而發出很響的高頻雜訊。對任何音效系統來說，這都是一種平常的現象。當揚聲器的聲音（吞吐量）傳入麥克風並且揚聲器聲音太大或者離麥克風太近，此現象就會發生。這時您可以在主音量面板通過調整揚聲器音量大小或使用靜音功能控制吞吐量。關於如何使用主音量面板的詳細資訊請參考 Windows 說明文檔。

數據機

這部分介紹如何從電話插口上連接或斷開內建數據機。



- 連線至非類比電話線路的任何通訊線路可能會導致電腦系統發生故障。
 - 將內建數據機僅連線至普通的類比電話線路。
 - 不要將內建數據機連線至數位電話線 (ISDN)。
 - 不要將內建數據機與公用電話上的數位連結機或者數位專用交換分機 (PBX) 連接。
 - 不要將內建數據機與住宅區或辦公區的按鍵電話系統連接。
- 在雷雨天氣時請不要連接電話線覽使用您電腦的數據機。可能會存在閃電導致觸電的風險。



數據機功能不能在未配備數據機的型號上使用。

地區選擇

各地區電信法規不同。因此您需要確定內建數據機的設定符合其所使用的地區。



內建數據機僅能在指定國家和地區使用。在其他地區使用數據機可能會造成系統故障。請仔細核對指定的地區，然後再使用。

按照下列步驟選擇地區：

1. 點擊開始 -> 控制台。在檢視方式中選擇大圖示或小圖示。
2. 點擊電話和數據機。



當您第一次打開電話和數據機時，將會顯示一個對話方塊，提示您指定撥號的位置。

3. 在撥號規則標籤中，從位置列表中選擇一個位置，然後點擊編輯。
4. 在一般標籤中，從國家 / 地區列表中選擇一個國家或地區，然後點擊確定。
5. 在電話和數據機窗口中點擊確定。



請確認您的電腦是否支援您所選的地區。如果您選擇了一個不支援的地區，數據機的本地預設設定為美國。

連接數據機線纜

按照下列步驟連接數據機線纜。



- 連線至非類比電話線路的任何通訊線路可能會導致電腦系統發生故障。
- 將內建數據機僅連線至普通的類比電話線路。
- 不要將內建數據機連線至數位電話線 (ISDN)。
- 不要將內建數據機與公用電話上的數位連結機或者數位專用交換分機 (PBX) 連接。
- 不要將內建數據機與住宅區或辦公區的按鍵電話系統連接。
- 在雷雨天氣時請不要連接電話線覽使用您電腦的數據機。可能會存在閃電導致觸電的風險。

1. 將數據機線纜的一端插入電腦的數據機插口。
2. 將數據機線纜的另一端插入電話插口。

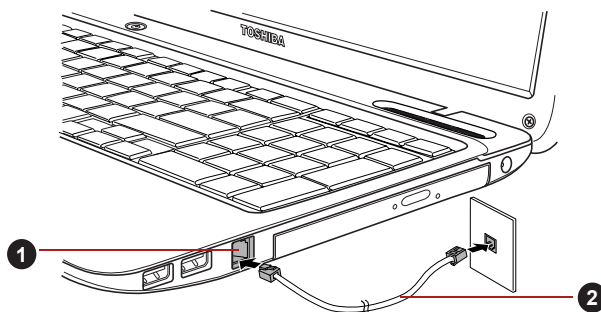

1. 數據機插口

2. 數據機線纜

圖 4-9 連接內建數據機



線纜連接好後，不要拉拔線纜或者移動電腦。



如果您使用的儲存裝置，如光碟機或硬碟機連接在 16 位 PC 卡上，您可能會遇到下列數據機作業的問題：

- 數據機的速度變慢或通訊定期中斷。
- 聲音時斷時續。

斷開數據機線纜

按下列步驟斷開數據機線纜：

1. 捏住電話插口中接頭上的夾杆，拔出插頭。
2. 捏住電腦數據機插口中接頭上的夾杆，拔出插頭。

無線通訊

本電腦的無線通訊功能支援某些無線通訊裝置。
僅某些機型配備無線區域網路和 Bluetooth 功能。



- 不要在微波爐附近或易受無線電干擾的區域或磁場區域使用無線區域網路 (Wi-Fi) 或 Bluetooth 功能。微波爐或其他干擾源產生的干擾會中斷 Wi-Fi 或 Bluetooth 的作業。
- 當附近有人使用心臟起搏器移植裝置或其他醫療裝置時，關閉所有無線功能。無線電波可能會影響起搏器或醫療裝置的作業，造成嚴重傷害。使用任何無線功能時，請按照您醫療裝置的指示操作。
- 如果電腦位於自動控制設備或裝置（如自動門或火警探測器）附近，請務必關閉無線裝置。無線電波可能會導致類似設備發生故障，從而造成嚴重傷害。
- 可能無法將網路連線至使用 ad hoc 網路功能的特定網路名稱。如果發生此情況，將需為所有連線至相同網路的電腦設定新網路 (*) 以便重新啟動網路連線。
* 請確保使用新的網路名稱。

無線區域網路

無線區域網路相容於其它採用直接序列延伸頻譜 (DSSS)/ 直角頻率分割多路無線電技術的區域網路系統。該無線電技術符合 IEEE 802.11 標準

- 頻率頻道選擇（5GHz：IEEE802.11a 和 / 或 IEEE802.11n 版）
- 頻率頻道選擇（2.4GHz：IEEE802.11b/g 和 / 或 IEEE802.11n 版）
- 多頻道間漫游
- 網路卡電源管理
- 基於 128 位加密算法的 Wired Equivalent Privacy(WEP) 資料加密
- Wi-Fi 保護存取（WPA(TM)）



依據周圍的電磁環境、障礙物、網路橋接器設計和組態、使用者端設計、軟體 / 硬體組態的情況而定，無線區域網路的傳輸速度和距離會有所不同。這裡的傳輸速度是符合適當標準之規定的理論最大速度，實際傳輸速度要比理論最大速度低。

設定

1. 請確保已開啓無線通訊功能。
2. 點擊開始 -> 控制台 -> 網路和網際網路 -> 網路和共用中心。
3. 點擊設定新的連線或網路。
4. 按照精靈進行設定。您需要無線網路名稱和安全性設定。相關設定請參考路由器隨附的說明文檔或諮詢無線網路管理員。

安全性

- 東芝強烈推薦您打開加密功能，否則您的電腦將會被外部使用者通過無線連線進行非法訪問。如果發生這樣的情況，外部使用者可能會非法入侵您的系統、竊聽並造成資料的丟失或損壞。
- 對於因為使用無線區域網路引起的竊聽或非法入侵而導致資料丟失或損壞，東芝公司不予負責。

Bluetooth 無線技術

Bluetooth™ 無線技術省去了電子裝置如桌面電腦與您的電腦和其它電子裝置（如印表機和行動電話）之間的電纜連接。

內建的 Bluetooth 功能和外部 Bluetooth 適配器不能同時使用。Bluetooth 無線技術具有以下功能：

操作廣泛性

Bluetooth 無線電發射器和接收器工作在 2.4GHz 波段，該波段無需許可，並且和世界上大部分國家的無線電系統相容。

無線電連接

可以很容易地建立起兩個或更多裝置之間的連接。即使裝置不在視線範圍內，連接也能夠維持。

安全性

兩類先進的安全機制確保高度的安全性：

- 認證方式限制對重要資料的訪問，並且無法對原始資料進行偽造。
- 加密功能防止竊聽，並保證連接的私密性。

Bluetooth Stack for Windows by TOSHIBA

請注意此軟體是指定為下列作業系統設計的：

- Windows7

下面列出了在這些作業系統下使用此軟體的相關資訊，更多詳細資訊包含在軟體附帶的電子輔助說明文檔。



Bluetooth Stack 是基於 Bluetooth 1.1/1.2/2.0+EDR/2.1+EDR 版的規格。除了東芝筆記型電腦外，東芝不能保證任何其它電腦產品和/或其它使用 Bluetooth 的電子裝置都相容。

Bluetooth Stack for Windows by TOSHIBA 的發行通告

1. 傳真應用程式軟體：
有些傳真應用程式軟體不能配合 Bluetooth Stack 使用。
2. 多使用者方式：
多使用者環境下不支援使用 Bluetooth。這意味著，如果您使用 Bluetooth，其他登入同一台電腦的使用者將不能使用 Bluetooth 功能。

產品支援：

關於作業系統支援的最新資訊，語言支援或現有升級，歐洲地區可訪問網站 <http://www.toshiba-europe.com/computers/tnt/bluetooth.htm>，美國地區可訪問 www.pcsupport.toshiba.com。

啓用 / 停用無線通訊

您可以按 **FN + F8** 來啓用或停用無線通訊功能。當無線通訊關閉時，不能進行資訊的發送和接收。

無線通訊指示燈

無線通訊指示燈指示無線通訊功能的狀態。

指示燈狀態	指示
指示燈關閉	無線通訊功能關閉。無線功能不可用。
指示燈亮起	無線通訊功能已打開。除了通過軟體開關停止的裝置，所有無線通訊功能都可以輸出無線電波。

如果您已使用工作列停用無線網路，請重新啟動電腦或執行以下步驟重新啟動無線網路：開始 -> 控制台 -> 系統及安全性 -> 系統 -> 裝置管理員 -> 網路介面卡並右擊無線裝置然後選擇啟用。

區域網路

本電腦內建網路卡支援乙太網路 (10Mbit/s, 10BASE-T)、快速乙太網路 (100Mbit/s, 100BASE-TX) 和高速乙太網路 (1000Mbit/s, 1000BASE-T)。

本節介紹如何連接 / 斷開區域網路。



網路喚醒功能開啓時不要安裝或移除記憶體模組。



- 即使當系統關閉時，區域網路喚醒功能也需消耗電量。使用本功能時，請保持連接 AC 變壓器。
- 根據網路條件（連線的裝置、線纜和雜訊等），網路連線速度 (10/100/1000 Mbit/s) 會自動轉換。

區域網路線纜類型



在與網路連接之前，必須正確地配置電腦。以電腦的預設設定值連接網路可能導致網路操作故障。請與網路管理員共同檢查設定步驟。

如果您使用的是高速乙太網路（1000Mbit/s, 1000BASE-T），請務必使用 CAT5E 或規格更高的線纜進行連接。不能使用 CAT3 或 CAT5 線纜。

如果您使用的是快速乙太網路（100Mbit/s, 100BASE-TX），必須選擇 CAT5 或規格更高的線纜進行連接。不能使用 CAT3 線纜。

如果您使用的是乙太網路（10Mbit/s, 10BASE-T），可以選擇 CAT3 或更高規格的線纜進行連接。

連接區域網路線

按下列步驟連接網路線：



- 連線網路線纜以前連線 AC 變壓器。AC 變壓器在使用區域網絡過程中必須保持連線。如果您在電腦正在存取區域網絡時斷開 AC 變壓器，系統可能會掛起。
- 不要在區域網路插口上插入除了網線之外的其他任何線纜。否則，可能出現故障或損壞。
- 不要將任何有電源供應的裝置連線到連接在區域網路插口的區域網路線纜上。否則，可能出現故障或損壞。

1. 關閉電腦和連接到電腦的所有週邊裝置的電源。
2. 將區域網路線纜的一端插入區域網路插口。輕輕地向內推直至聽到門鎖“喀嗒”一聲到位。

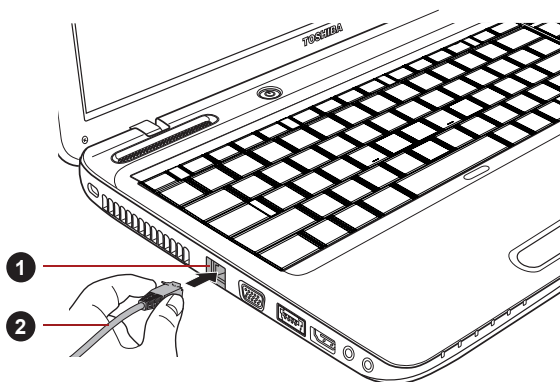

1. 區域網路插口

2. 區域網路線纜

圖 4-10 連接區域網路線纜

3. 區域網路線纜的另一端插入網路集線器或路由器。使用或設定網路連接前，請與區域網路管理員和硬體或軟體銷售商共同檢查。

斷開網路線纜

按下列步驟斷開網路線纜：

1. 捏住區域網路插口中插頭的夾杆拔出插頭。
2. 以同樣方法斷開與網路集線器或路由器的連接。斷開之前請網路管理員和硬體或軟體的銷售商共同檢查。

電腦的處理

本節介紹了電腦的處理和維護。

清潔電腦

爲了保證電腦長期無故障的工作，須使電腦防塵並要當心電腦周圍的液體。

- 小心不要將液體濺入電腦。如果電腦確實被弄濕，應立即關閉電源並讓電腦完全晾乾。您應該讓授權的服務商檢查電腦以評定損壞的程度。
- 使用微濕的抹布清潔電腦的塑膠區域。
- 您可以使用玻璃清潔劑擦拭顯示螢幕。在柔軟、乾淨的抹布上噴少量的清潔劑，用布輕輕地擦拭顯示螢幕。



不要直接將清潔劑噴在電腦上或讓液體進入電腦的任何部位。不要使用粗糙的或腐蝕性的化學產品清潔電腦。

搬移電腦

電腦的設計具有相當強的耐久性。然而，在移動電腦的過程中注意一些簡單的注意事項將有助於確保電腦的無故障操作。

- 確保在移動電腦之前無任何磁碟操作。查看電腦前側的 HDD 指示燈和其它指示燈。
- 關閉電腦。
- 移動電腦之前斷開 AC 變壓器及其它週邊裝置。
- 閉闔顯示螢幕面板。
- 不要把住顯示螢幕面板拎提電腦。
- 攜帶電腦前，請關閉電腦，斷開 AC 變壓器並等待電腦冷卻。如果沒有按照指示操作，可能會導致輕微受傷。
- 小心不要重擊電腦。如果違反該指示，可能會導致電腦受損、電腦發生故障或資料丟失。
- 切勿在卡還留在電腦內的情況下搬移電腦。這會損壞電腦和 / 或卡，導致出錯。
- 使用專用包攜帶電腦。
- 攜帶電腦時，請務必拿牢電腦以防跌落或撞擊其他物件。
- 不要握住電腦的突出部分來攜帶電腦。

散熱

爲了防止過熱，處理器的內部集成有溫度感測器。當電腦的內部溫度到達一定值時，冷卻風扇自動啓動或處理速度自動降低。可以選擇先開啓風扇，必要時再降低處理器速度；或者先降低處理器速度，必要時再開啓風扇這兩種方法中的一種。可在電源選項中進行設定。

當處理器溫度返回至正常的範圍內後，風扇將停止運轉並且處理器運算速度恢復正常。



在任何設定下如果處理器的溫度達到不可接受的程度，電腦將自動關閉以避免損壞電腦。此時記憶體中所有未保存的資料將丟失。

第 5 章

鍵盤

本電腦的鍵盤佈局與 104/105 增強型鍵盤相容。藉由鍵的組合可實現所有 104/105 增強型鍵盤的功能。

您的鍵盤的按鍵數依據電腦所配置的國家 / 區域的鍵盤格局而定。有很多種語言的鍵盤可供選用。

整個鍵盤包括六類鍵：打字鍵、功能鍵、軟鍵、熱鍵、Windows 特殊功能鍵和復合式按鍵。

打字鍵

打字鍵可輸入顯示在螢幕上的大小寫字母、數字、標點符號及專用符號。但是，打字機和電腦鍵盤在使用上存在著一定差別：

- 電腦文本的字元和數字寬度是變化的。由“空白字元”造成的空格大小視行列編排調整或其他因素而定，亦各有不同。
- 與打字機不同，電腦上的小寫字母 l (el) 和數字 1 (一)、大寫字母 O (Oh) 和數字 0 (零) 是不可互換的。
- CAPS LOCK 功能鍵僅使字元鍵鎖定為大寫，而打字機上的 shift 鍵使得所有鍵鎖定在各自的上位字元。
- SHIFT 鍵，Tab 鍵和 BkSp 鍵的功能與打字機相同，但在電腦上還有特殊的用處。



請不要取下鍵帽。如果這樣做會損壞鍵帽下的部件。

功能鍵：F1 … F9

功能鍵（不要將功能鍵與 FN 鍵混淆）是位於鍵盤上方的 9 個按鍵。這些按鍵的功能與其他按鍵不同。



F1 到 F9 鍵之所以稱為功能鍵是因為當被按下時，執行事先定制好的功能。當與 FN 鍵結合使用時，將執行小圖示表示的特定的功能。更多資訊參考本章中的**熱鍵**部分。單鍵執行的功能與所使用的軟鍵有關。

軟鍵：FN 鍵組合

FN (function) 鍵是東芝筆記型電腦特有的，用於和其他鍵組合成軟鍵。軟鍵是開啓、關閉或設定特定功能的鍵的組合。



一些軟體可能會禁止或干擾軟鍵的執行。電腦從睡眠模式還原時也不保留軟鍵的設定。

增強型鍵盤上的模擬鍵



圖 5-1 104 鍵增強型鍵盤佈局

鍵盤的設計包含了 104 鍵增強型鍵盤的所有功能。

由於筆記型電腦的鍵盤較小、鍵較少，一些增強型鍵盤的功能無法由單獨的一個鍵實現，只能通過兩個鍵的組合來實現。

按下 FN 鍵和下列鍵中的一個可模擬電腦鍵盤上沒有的 104/105 增強型鍵盤的功能。

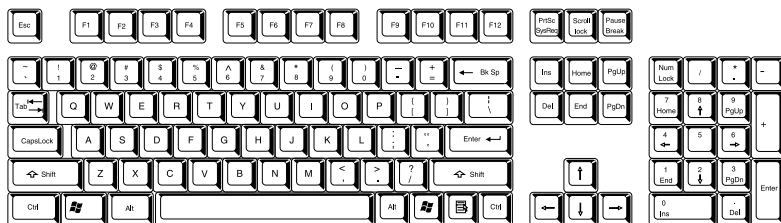
熱鍵

熱鍵（FN+ 功能鍵或 ESC 鍵）可開啓或關閉電腦的某一功能。

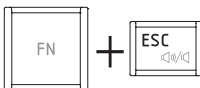

靜音：按 FN + ESC 鍵打開和關閉聲音。

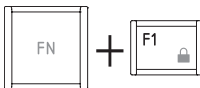

鎖定：按 FN + F1 鍵進入“鎖定電腦模式”。要恢復至桌面，請重新登入。

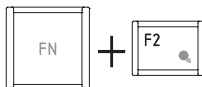

電源計劃：按 FN + F2 更改電源設定。

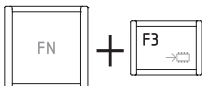

睡眠：按 FN + F3 將系統切換至睡眠模式。

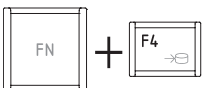

休眠：按 FN + F4 將系統切換至休眠模式。

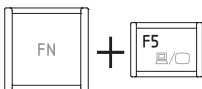

output(輸出)：按下 FN+F5 鍵切換啓動的顯示裝置。



要使用同時顯示模式，您必須將內建顯示面板的解析度設定為與外部顯示裝置的解析度相匹配。

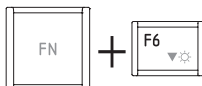

亮度降低：按 FN + F6 將逐級降低電腦顯示面板的亮度。

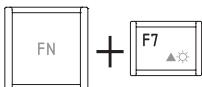

亮度增加：按 FN + F7 鍵將逐級增加電腦顯示面板的亮度。

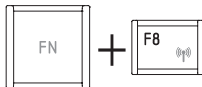

無線：按下 FN+F8 鍵切換啓動的無線裝置。



如果無線通訊裝置並未安裝，將不會出現對話方塊。

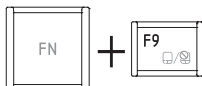

觸控板：按 FN+F9 鍵可以打開或關閉觸控板功能。

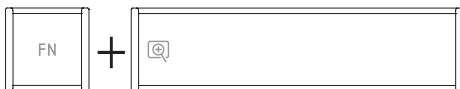

縮放：按下 FN+Space 鍵可以更改螢幕解析度。

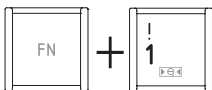

TOSHIBA Zooming Utility (縮小)：按下 FN + F1 鍵將縮小桌面圖示或某個所支援的應用程式螢幕中字體的尺寸。

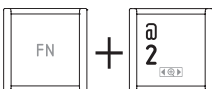

TOSHIBA Zooming Utility (放大)：按下 FN + F2 鍵將放大桌面圖示或某個所支援的應用程式螢幕中字體的尺寸。

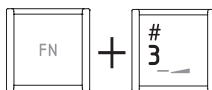

降低音量：按下 FN + F3 將逐級降低音量。



提高音量：按下 FN + F4 將逐級提高音量。

FN 組合鍵

您可以通過 TOSHIBA Accessibility Utility 設定 FN 組合鍵。也就是說，您可以按下 FN 鍵之後放開，接著再按下某一個 “F_x” (x 代表數位，如 F1) 鍵。要啓動 TOSHIBA Accessibility utility，點擊**開始 -> 所有程式 -> TOSHIBA -> Utilities -> Accessibility**。

Windows 特殊功能鍵

鍵盤上提供了兩個特殊功能鍵，Windows 開始按鈕鍵啓動**開始**功能表，應用程式鍵的功能相當於滑鼠右鍵。



此鍵啓動 Windows **開始**功能表。



此鍵功能和滑鼠右鍵相同。

輸入 ASCII 字元

並非所有 ASCII 字母都能用普通鍵盤輸入。但是可以通過輸入它們的 ASCII 碼可以生成這些字元。

1. 按住 **ALT** 鍵不放。
2. 使用數字小鍵盤，鍵入 ASCII 碼。
3. 放開 **ALT** 鍵，ASCII 字元將出現在顯示螢幕上。

第 6 章

電源和供電模式

電腦的電源部分包括 AC 變壓器、電池組和內部電池。本章將提供如何最有效地使用這些不同元件的詳細資訊，包括給電池充電、更換電池、節約電量的技巧以及供電模式的設定等。

電源條件

電腦的運行能力和電池充電狀態與電源條件有關，包括是否已連接 AC 變壓器、是否已安裝電池以及電池的充電程度。

表 6-1 電源條件

		開機	電源關閉 (未運行)
連接 AC 變壓器	電池完全充電	<ul style="list-style-type: none"> • 可作業 • 不充電 • LED：電池 白色 DC IN 白色 	<ul style="list-style-type: none"> • 不充電 • LED：電池 白色 DC IN 白色
	電池部分充電或未充電	<ul style="list-style-type: none"> • 可作業 • 充電 • LED：電池 琥珀色 DC IN 白色 	<ul style="list-style-type: none"> • 快速充電 • LED：電池 琥珀色 DC IN 白色
	未安裝電池	<ul style="list-style-type: none"> • 可作業 • 不充電 • LED：電池 滅 DC IN 白色 	<ul style="list-style-type: none"> • 不充電 • LED：電池 滅 DC IN 白色

續表 6-1 電源條件

		開機	電源關閉 (未運行)
未連接 AC 變壓器	電池充電量高於 電量不足觸發點	<ul style="list-style-type: none"> 可作業 LED：電池 滅 DC IN 滅 	
	電池充電量低於 電量不足觸發點	<ul style="list-style-type: none"> 可作業 LED：電池 閃爍琥珀色 DC IN 滅 	
	電池電量已耗盡	電腦關閉	
	未安裝電池	<ul style="list-style-type: none"> 不作業 LED：電池 滅 DC IN 滅 	

電源條件監測

如下表所示，系統指示燈中的**電池**、**DC IN** 和**電源**指示燈提醒您注意電腦的運行狀態和電池充電狀態。

電池指示燈

查看**電池**指示燈確定電池組的狀態。下面的指示燈光指示電池的狀況：

閃爍琥珀色	電池電量不足。必須連接 AC 變壓器給電池充電。
琥珀色	已連接 AC 變壓器並正在為電池充電。
白色	已連接 AC 變壓器且電池充電完畢。
滅	在任何其他狀態下，指示燈不發光。



充電時如果電池組過熱，充電過程將停止，同時**電池**指示燈熄滅。當電池組的溫度回落到正常範圍後，充電過程將恢復。不論電腦電源已打開或關閉，都會出現這一情況。

DC IN 指示燈

檢查 **DC IN** 指示燈查看連接 AC 變壓器時電源的狀態 - 應注意下列指示燈的狀態：

白色	指示已連接 AC 變壓器，正在向電腦正常供電。
----	-------------------------

閃爍琥珀色	指示供電存在問題。應該先將 AC 變壓器插入其他電源插座上試試看。如果仍然不能正常工作，諮詢經銷商。
滅	在任何其他狀態下，指示燈不發光。

電源指示燈

檢查電源指示燈查看電腦的電源狀態。應注意下列指示燈的狀態：

白色	指示電腦已開啓，電源正在供電。
閃爍琥珀色	指示電腦正處於休眠模式並且有足夠的電量（AC 變壓器或電池）維持此狀態。在休眠模式下，指示燈交替亮一秒，熄滅兩秒。
滅	在任何其他狀態下，指示燈不發光。

電池

該部分描述電池類型、使用、充電和處理方法。

電池類型

本電腦使用不同類型的電池：

電池組

當未連接 AC 變壓器時，電腦的主電源是可分離的鋰離子電池組，在此手冊中也稱為主電池。在不具備交流電源的情況下，您可以購買額外電池組以延長電腦的使用時間。已連接有 AC 變壓器的時候不要更換電池組。

在移除電池組以前，請保存好您的資料，然後關閉電腦或將電腦設定成休眠模式。請注意，電腦進入休眠模式時，記憶體中的內容將保存至硬碟機中。但出於安全考慮，最好手動保存資料。

即時時鐘（RTC）電池

即時時鐘 (RTC) 電池為內部的即時時鐘和日曆提供電源，同時也用於維持系統的設定。如果 RTC 電池完全放電，系統資料將丟失，即時時鐘和日曆將停止工作。此時當您打開電腦時，將出現下列資訊：



```
The Firmware has detected that a CMOS
battery fail occurred. <F1> continue
```

```
The Firmware has detected that a CMOS
battery fail occurred. <F1> continue,
<F2> to setup
```

您可以在按下 F2 鍵的同時打開電腦並且直到螢幕上出現 **TOSHIBA Leading Innovation >>>** 時鬆開 F2 鍵來更改即時時鐘設定值。詳細資訊請參考第八章 [疑難排解](#)。



電腦關閉時，即使連接了 AC 變壓器，RTC 電池也不會充電。

保養和使用電池組

這部分內容是正確處理電池組所必須的重要安全預防措施。關於預防措施和處理指導請參考隨附的《東芝筆記型電腦使用指南》。



- 在嘗試充電前確定電池被正確安裝在電腦中。不適當的安裝可能產生冒煙、火災或導致電池組斷裂。
- 不要讓電池組接近嬰兒和兒童。可能會導致傷害。



- 電池組和高容量電池組是鋰離子 (Li-Ion) 電池，如未正確更換、使用、操作或處理電池可能會引起爆炸。按當地法令或條例的要求來處理電池。只能使用東芝推薦的電池作為替換電池。
- 電腦的 RTC 電池是鎳氫電池，只能由經銷商或東芝服務代理商更換。如未正確更換、使用、操作或處理電池可能會引起爆炸。按當地法令或條例的要求來處理電池。
- 對電池組充電時，注意周圍環境溫度保持在 5 至 35 攝氏度之間。否則電解質溶液可能洩漏，電池組性能可能下降並且電池壽命可能縮短。
- 在沒有關閉電源、斷開 AC 變壓器之前，不要安裝或拆除電池組。當電腦處於睡眠模式時，不要拆除電池組。否則資料將會丟失。
- 將高容量電池組連接到電腦時，請勿僅抓住高容量電池組提起電腦。高容量電池組可能會從電腦上脫落導致墜落或受損。



當網路喚醒功能啟動時，不要拆除電池組，否則資料將會丟失。在您拆除電池組之前關閉網路喚醒功能。

給電池充電

當電池組的電量不足時，**電池** 指示燈閃爍琥珀色指示剩餘電量僅能維持幾分鐘。在**電池** 指示燈閃爍時如果繼續使用電腦，電腦將進入休眠模式（資料不會丟失）並自動關閉。

電池電量耗盡以後，您必須進行充電。

操作

為了給安裝在電腦上的電池組充電，請將 AC 變壓器一端連接至 DC IN 19V 插孔，另一端插入電源插座。電池充電時，**電池** 指示燈發琥珀色光。



只能使用連接 AC 電源的電腦或者選購的東芝電池充電器給電池組充電。切勿試圖使用其他充電器給電池組充電。

時間

充電時間請參閱使用指南。

電池充電注意事項

在下列條件下，電池不能立刻充電：

- 電池過冷或過熱（如果過熱，電池可能完全不能充電）。為了使電池充電至最大容量，室溫應在 5 °C 到 35 °C（41 °F 到 95 °F）。

- 電池電量幾乎完全耗盡。連接 AC 變壓器幾分鐘後，電池應開始充電。

當您在下列情況下為電池充電時，**電池**指示燈可能會顯示出電池使用時間迅速下降：

- 電池長時間未使用。
- 電池已耗盡而且長期放置在電腦中。
- 溫度較低的電池組安裝在溫度較高的電腦中。

此時，按照下列步驟加以解決：

1. 將電池安裝在電腦中，開啓電腦並完全耗盡電池，直至電源自動切斷。
2. 將 AC 變壓器的一端連線至電腦的 DC IN 19V 插孔，而另一端連線至電源插座。
3. 為電池充電直至**電池**指示燈發白光。

重復以上操作 2 到 3 次，直至電池恢復到正常容量為止。

監測電池容量

可使用下列方式監控剩餘電池容量。

- 點擊工作列上的電池圖示
- 通過 Windows 行動中心螢幕中的電池狀態



- 開啓電腦後至少等待 16 秒再開始監視剩餘運行時間。電腦需要在這段時間內，依據當前電源消耗比率及剩餘電池容量來檢查電池的剩餘容量並計算剩餘運行時間。
- 請注意實際剩餘運行時間可能與計算的時間稍有不同。
- 經過反復的放電和充電，電池容量將逐漸減少。因此，即使在電量都充滿的情況下，經常使用的舊電池的使用時間也不能像新電池一樣長久。

使電池的使用時間達到最長

電池有效性取決於電池一次充電後能夠供電的時間長短。電池電量能夠持續的時間依賴於：

- 處理器速度
- 顯示螢幕亮度
- 系統睡眠模式
- 系統休眠模式
- 顯示螢幕斷電時間
- 硬碟機斷電時間
- 使用硬碟和外接磁碟機（例如光碟機和軟碟機）的頻率及時間長短。
- 開始使用時電池組的剩餘電量。

- 是否使用需要電池供電的選購裝置，例如 PC 卡。
- 如果您經常開啓和關閉電腦，可啓用睡眠模式以節省電池電量。
- 程式和資料的儲存位置。
- 鍵盤不使用時，閉闔 LCD 顯示螢幕面板以節約電量。
- 環境溫度。低溫下運行時間會縮短。
- 電池正負極金屬觸點的狀況。在安裝電池組之前，要用潔淨的乾布料將電池電極擦拭乾淨。

在電源關閉時儲存資料

資料儲存時間請參閱使用指南。

延長電池壽命

要最大程度地延長電池組壽命，按下列措施操作：

- 至少每月一次斷開電腦電源，使用電池供電，直至電池完全放電。操作之前請執行下列步驟：
 1. 關閉電腦。
 2. 斷開 AC 變壓器然後開啓電腦電源。如果不能開啓請轉至第四步。
 3. 以電池供電運行電腦 5 分鐘。如果電池組的運行時間超過 5 分鐘，請繼續運行直至電池組完全放電。但是如果**電池**指示燈閃爍或者出現其他警告表明電池電量不足，請轉至第四步。
 4. 將 AC 變壓器的一端連線至電腦的 DC IN 19V 插孔，而另一端連線至電源插座。DC IN 指示燈應該發白光，**電池**指示燈應該發琥珀色光表明電池組正在充電。如果 DC IN 指示燈不發光說明電源未接通。請檢查 AC 變壓器和電源線的連結。
 5. 為電池組充電直至**電池**指示燈發白光。
- 如果您擁有其他的電池組，請交替使用。
- 如果您將長時間（例如超過一個月）不使用電腦，請從電腦上移除電池組。
- 將備用電池組存放在涼爽乾燥處，避免日光直射。

更換電池組

請注意電池組被歸為消耗品。

經過反復的放電和充電，電池組使用壽命將逐漸減少。當電池組達到使用壽命時，需要更換新電池組。此外當您使用電腦而周圍無交流電源時，您也可以已充電的備用電池組替換電量耗盡的電池組來支援更長時間的使用。

這部分說明如何移除和安裝電池組。請按下列步驟開始移除過程。



- 不要在電腦處於睡眠模式時移除電池組。資料儲存在 RAM（隨機存取記憶體）之中，因此電腦斷開電源時資料將可能會丟失。
- 在休眠模式下，如果您在儲存完成之前移除電池組或斷開 AC 變壓器，資料將會丟失。因此請等到**硬碟機 / 光碟機 / eSATA** 指示燈熄滅後再操作。
- 拿電腦時請勿觸摸電池釋放門鎖，否則電池組可能會由於電池釋放門鎖意外鬆開而掉出並導致傷害。

取出電池組

按照下面的詳細步驟移除耗盡的電池組：

1. 儲存好您的工作。
2. 關閉電腦電源。確保**電源**指示燈熄滅。
3. 斷開所有連結在電腦上的線纜和週邊裝置。
4. 闔上顯示面板，翻轉電腦，使電腦底部向上。
5. 將電池鎖滑至解鎖位置 (⌋)。
6. 按住並滑開電池釋放門鎖以釋放電池組，然後移除電池組。

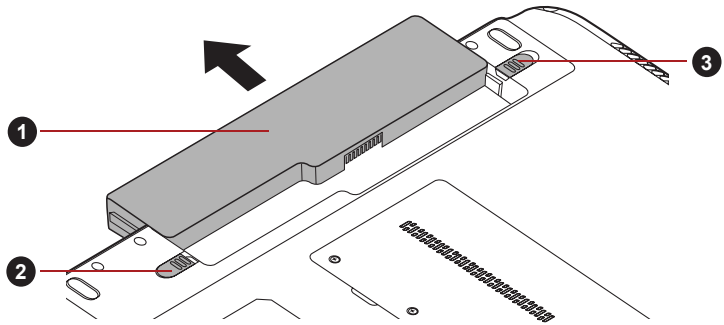

1. 電池組
2. 電池鎖

3. 電池釋放門鎖

圖 6-1 釋放電池組

安裝電池組

按照下面的詳細步驟安裝電池組：



拿電腦時請勿觸摸電池釋放門鎖，否則電池組可能會由於電池釋放門鎖意外鬆開而掉出並導致傷害。

1. 將電池組完全插入電腦。

2. 確保電池組已牢固到位，並且電池鎖已處於上鎖位置。

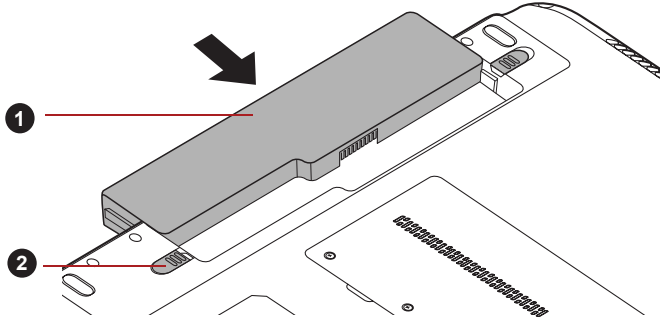

1. 電池組

2. 電池鎖

圖 6-2 固定電池組

3. 翻轉電腦。

密碼實用程式

東芝密碼實用程式提供兩級安全密碼的設定：使用者密碼和管理員密碼。



管理員密碼實用程式設定的密碼不同於 Windows 登入密碼。

使用者密碼

指向並點擊下列各項啟動實用程式：

開始 -> 所有程式 -> TOSHIBA -> Utilities -> TOSHIBA Assist -> SECURE -> 使用者密碼

■ 已註冊

點擊以註冊密碼，最大長度為 8 個字元。註冊使用者密碼後，開機時會提示您輸入密碼。

■ 未註冊

點擊以刪除使用者密碼。必須輸入正確的當前使用者密碼，然後才能刪除密碼。

■ 使用者字串（文字方塊）

文字方塊中輸入的文字將與密碼關聯。在文字方塊中輸入文字後，點擊應用或確定按鈕完成設定。當您打開電腦時，該字串和要求輸入密碼的提示方塊一同顯示。

管理員密碼

如果設定了管理員密碼，當使用者以使用者密碼登入時，某些功能也許會受到限制。

單擊開始 -> 所有程式 -> TOSHIBA -> Utilities -> TOSHIBA Assist -> SECURE -> 管理員密碼

該實用程式有下列功能：

- 註冊或刪除管理員密碼
- 設定對一般使用者的權限

通過密碼啓動電腦

按下列過程用使用者密碼啓動電腦：

1. 按第一章**快速入門**所述打開電腦。顯示螢幕上會出現以下資訊：

Enter Password []



在這時，**FN+F1** 到 **F9** 鍵無效。這些組合鍵要到輸入密碼後方才有效。

2. 輸入密碼。
3. 按下 **ENTER** 鍵。



如果連續三次輸入不正確的密碼，電腦將關閉。此時必須再次打開電腦重新輸入密碼。

啓動模式

本電腦有下列三種不同的開機模式：

- 關機模式：電腦關閉時不儲存資料，所以以引導模式關機前始終要進行儲存操作。
- 休眠模式：將記憶體中的資料保存至硬碟機中。
- 睡眠模式：資料會保存在電腦的記憶體中。



詳細資訊請參考第一章“快速入門”中的**打開電源**和**關閉電源**兩節。

Windows 公用程式

您可以在電源選項中設定與睡眠模式和休眠模式相關的各種設定值（**開始** -> **控制台** -> **系統及安全性** -> **電源選項**）。

熱鍵

使用熱鍵 **FN+F3** 進入睡眠模式，**FN+F4** 進入休眠模式。詳情參見第五章**鍵盤**。

面板開機 / 關機

您可以對電腦進行設定以致力於在闔上電腦的顯示螢幕面板的時候能夠自動關機，打開的時候能夠自動開機。請注意該功能僅適用於睡眠或休眠模式，不適用於關機模式。



面板關機功能開啓時，如果手動關閉了 Windows，在關閉操作未執行完畢前，請不要關閉電腦的顯示螢幕面板。

系統自動睡眠 / 休眠

如果在設定時間內未使用電腦，此功能自動以睡眠或休眠模式關閉系統。關於如何設定時間請參考第三章中的[特殊功能](#)部分。

第 7 章

硬體設定

本章介紹如何使用東芝硬體設定程式配置您的電腦以及如何設定各項功能的資訊。

運行硬體設定程式

要執行硬體設定程式，點擊**開始** -> **所有程式** -> **TOSHIBA** -> **Utilities** -> **HWSetup**。

硬體設定視窗

硬體設定視窗包含一些標籤（**General**（一般）、**Password**（密碼）、**Display**（顯示螢幕）、**Boot Priority**（開機優先順序）、**Keyboard**（鍵盤）、**LAN**、**SATA** 和 **USB**）以設定電腦的指定功能。

另外，還有三個按鈕：**OK**、**Cancel** 以及 **Apply**。

OK （確定）	接受更改，關閉硬體設定視窗。
Cancel （取消）	關閉窗口而不接受更改。
Apply （套用）	接受所有更改，但不關閉硬體設定視窗。

General（一般）

本視窗顯示 BIOS/EC 版本，並包含 2 個按鈕：**Default**（預設值）和 **About**（版本資訊）。

Default （預設值）	將所有硬體設定恢復到工廠設定值。
About （版本資訊）	顯示硬體設定的版本。

Setup（設定）

本區域顯示已安裝的 **BIOS 版本**、**日期**和 **EC 版本**。

Password（密碼）

本選項允許您設定或重新設定開機時的使用者密碼。

User Password（使用者密碼）

可讓您註冊一個新的密碼或變更 / 移除已存在的密碼。

Not Registered 變更或刪除密碼。
（未註冊）

Registered 選擇密碼。將會彈出一個對話方塊讓您設定密碼。
（已註冊）

輸入使用者密碼：

1. 選擇 **Registered** 顯示下列提示資訊：

Enter Password:

輸入最多為 8 個字元的密碼。系統以一串星狀字元顯示您所輸入的字元串。

2. 點擊 **OK**。下列訊息將會出現，讓您驗證密碼。

Verify Password:

3. 如果輸入的字元串與密碼相符，密碼將被註冊。點擊 **OK**。如果輸入的字元串與密碼不相符，就會出現下列訊息。您必須從第 1 步重新進行操作。

Entry Error!!!

刪除使用者密碼：

1. 選擇 **Not Registered** 顯示下列提示資訊：

Enter Password:

2. 輸入當前註冊的密碼。系統以一串星狀字元顯示您所輸入的字元串。
3. 點擊 **OK**。如果您所輸入的字元串與註冊的密碼相符，密碼選項將被重新設定，顯示字幕將更改為：

Not Registered（未註冊）

如果輸入的字元串與密碼不相符，就會出現下列訊息。您必須從第 1 步重新進行操作。

Incorrect Password.

Owner String（使用者字串）

當電腦啟動後提示輸入密碼時，顯示該字段的訊息。如果沒有註冊密碼，則該訊息不出現。最大長度為 256 個字元。

Display（顯示螢幕）

本標籤用於配置電腦的內建 LCD 顯示螢幕或外接監視器。

Power On Display（開機顯示裝置）

此標籤可讓您選擇電腦開啓時使用的顯示器。請注意本設定只在標準 VGA 模式下可用，Windows 桌面不可用。



僅某些機型支援 Power On Display（開機顯示裝置）。

Auto-Selected 如果有外接顯示器，則選擇外接顯示器。否則就選擇內建顯示螢幕（預設）。

System LCD Only 即使已連接外接 LCD，選擇內建顯示螢幕。

Boot Priority（開機優先順序）

Boot Priority Options（開機優先順序選項）

本標籤可以設定引導電腦的優先順序。開機優先順序選項設定窗口將顯示如下。點擊上下箭號按鈕調整優先順序。

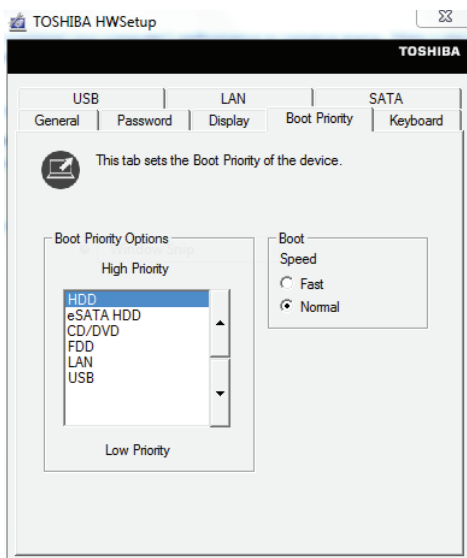

您可以繞過這些設定，在電腦引導時按下下列鍵之一，手動選擇引導裝置：

U	選擇 USB 軟碟機。
N	選擇網路。
1	選擇內建硬碟機。
C	選擇 CD-ROM* 光碟機。
S	選擇 USB 儲存裝備。
E	選擇 eSATA 硬碟機。

* 在該電腦中，CD-ROM 指的是 DVD Super Multi 光碟機、BD-Combo 光碟機或 BD-Writer 光碟機。

按照下面的步驟更改引導順序：

1. 按住鍵盤上 **F12** 鍵的同時打開電腦。當螢幕上出現 **TOSHIBA Leading Innovation >>>** 時鬆開 **F12** 鍵。
2. 使用上下方向鍵選擇引導裝置，確定後按下 **ENTER** 鍵。



如果設定了管理員密碼，手動引導裝置選擇功能可能會受到限制。

上述引導裝置的選擇方法將不會改變在硬體設定中設定的開機優先順序。此外，如果您按了上述的按鍵以外的其他鍵或所選裝置未安裝，系統會按照東芝硬體設定中的目前可用設定開機。

Boot Speed（開機速度）

該功能可以讓您選擇系統啟動速度。

Fast（快速） 減少系統啟動時間。僅支援從內建硬碟機導入。在系統導入過程中，僅支援內建 LCD 和鍵盤。

Normal（正常） 以正常速度導入系統。（預設）

Keyboard（鍵盤）

Wake-up on Keyboard（鍵盤喚醒）

當電腦處於睡眠模式，並且本功能已被啟用，您可以通過按下任意鍵來喚醒系統。本功能只在睡眠模式下對內建鍵盤有效。

Enabled（啟用） 啟用鍵盤喚醒功能。

Disabled（停用） 停用鍵盤喚醒功能（預設）。

LAN（區域網路）

Wake-up on LAN（區域網路喚醒）

此功能可在網路卡接收到喚醒信號（Magic 包）時，開啓電腦的電源。



區域網路喚醒功能開啓時不要安裝或移除記憶體模組。



- 即使當系統關閉時，區域網路喚醒功能也需消耗電能。使用本功能時，請保持連接 AC 變壓器。
- 要從睡眠或休眠狀態啓用區域網路喚醒功能，您必須在區域網路設備內容中勾選“允許此設備喚醒電腦”核取方塊。（當電腦處於睡眠或休眠狀態時，區域網路喚醒功能不起作用。）

從通過網路連接的管理員電腦收到信號時，電源將自動開啓。

當內建區域網路啓用時，可更改下列設定。

使用區域網路喚醒功能時，請連接 AC 變壓器。該功能啓用時，電池保持時間將比手冊中列出的時間要短。請參考第六章中的在電源關閉時儲存資料部分。

Enabled (啓用) 啓用區域網路喚醒功能。

Disabled (停用) 停用區域網路喚醒功能（預設）。

Build-in LAN（內建區域網路）

本功能能啓用或停用內建區域網路。

Enabled (啓用) 啓用內建區域網路功能（預設）。

Disabled (停用) 停用內建區域網路功能。

USB

Legacy USB Support

使用該選項可啓用或停用 USB 原生模擬。如果您的作業系統不支援 USB，您仍能通過把 Legacy USB Support 項設成 Enabled（啓用）來使用 USB 滑鼠和鍵盤。

Enabled (啓用) 啓用 USB 原生模擬功能（預設）。

Disabled (停用) 停用 USB 原生模擬功能。

SATA

eSATA

該功能用於設定 eSATA 的條件。

Enabled (啓用) 啓用 eSATA 埠（預設）。

Disabled (停用) 爲節省電源停用 eSATA 埠。

SATA Interface setting (SATA 介面設定)

該功能用於 SATA 介面設定。

Performance (效能)	HDD/SSD 以最佳性能運行 (預設)。
Battery life (電池壽命)	HDD/SSD 以延長電池壽命模式運行。如果選擇該選項，會引起性能下降。

第 8 章

疑難排解

東芝所設計的這款電腦具有很強的耐用性。然而，萬一發生故障時，請遵循本章中的步驟來確定故障發生的原因。

所有使用者均應熟讀本章。了解問題的起因，可以有助於防止故障發生。

故障解決步驟

如果您遵循下列的指導，解決問題將會變得更為容易。

- 發現問題時立刻停止操作。繼續操作也可能會破壞有助於解決問題的重要資訊。
- 立刻記錄下問題發生以前系統正在執行的操作和你所進行的操作。如果連接了印表機，用電腦的 **PrtSc** 鍵列印一份螢幕拷貝。

請注意本章所列出的問題及處理過程僅作為指導，而非解決問題的唯一辦法。很多問題能夠簡單地加以解決，但一些問題仍可能需要轉銷商、經銷商或服務提供商的幫助。如果發現需諮詢其他人員，請準備提供盡可能詳細的問題描述。

準備核對清單

首先考慮最簡單的解決辦法。本列表所列的事項易予解決，但不注意也會造成看似很嚴重的問題：

- 確定打開所有的週邊裝置後再打開電腦。包括印表機和您所使用的其他週邊裝置。
- 關閉電腦，然後連接週邊裝置。再次啓動後，電腦能識別出新裝置。
- 確定在設定程式中正確地設定了所有可選裝置並且所需要的驅動程式軟體都已安裝。關於安裝和配置的更多資訊請參考可選裝置的說明文檔。
- 檢查所有線纜確保都正確並牢固地連結至電腦。鬆動的線纜將導致信號出錯。
- 查看所有的線纜是否鬆動；檢查所有接頭的引腳是否鬆動。

- 檢查軟碟或者 CD/DVD/BD 是否已正確安裝以及軟碟的防寫是否正確設定。

記錄您觀察的結果，將其儲存在永久錯誤日誌中。這將有助於向轉銷商、經銷商或服務提供商描述問題。如果同一問題再次發生時，通過日誌您可以更快地確定問題。

分析問題

有時系統會給出提示幫助您尋找出現故障的原因。所以您應當留心下列問題：

- 電腦哪一部分無法正常操作 - 鍵盤、硬碟機、LCD 顯示螢幕面板、觸控板還是觸控板控制按鈕。不同裝置產生的故障現象各不相同。
- 在作業系統中檢查選項確定其設定正確。
- 螢幕顯示了什麼？是否顯示資訊或隨機字元？如果連接了印表機，用電腦的 **PrtSc** 鍵列印一份螢幕拷貝。如果可能的話，查閱電腦、軟體和作業系統的說明文檔中的訊息。
- 確定所有連接線纜都已正確並牢固地連接。鬆動的線纜可能會引起信號錯誤或間斷。
- 有指示燈亮嗎？是哪一個？是什麼顏色？是閃爍還是長亮？記錄下來。
- 有無聽到蜂鳴聲？有多少聲？長還是短？高還是低？是否有任何不正常的噪音？將您所聽到的記錄下來。

記錄您觀察的結果，這將有助於向轉銷商、經銷商或服務提供商描述問題。

軟體	<p>問題可能由軟體或軟碟引起。如果您不能載入套裝軟體，其介質可能已損壞或程式已被破壞，建議嘗試使用軟體另外的拷貝。</p> <p>如果你使用套裝軟體時出現錯誤資訊，查閱軟體說明文檔。通常文檔中會包含疑難排解方法或錯誤資訊的摘要。</p> <p>接下來，查閱作業系統說明文檔中錯誤資訊的描述。</p>
硬體	<p>如果軟體沒有問題，檢查硬體的安裝和設定。首先檢查之前介紹的準備核對清單中的事項。如果仍然不能解決問題，嘗試查找問題的根源。下節中將有各電腦元件和週邊裝置的核對清單。</p>



如果您要使用的週邊裝置或應用程式軟體不是經過授權的東芝元件或產品，那麼在使用前，請確保此裝置或軟體能夠與您的電腦協同作業。使用不相容的裝置可能會造成傷害或損壞您的電腦。

硬體和系統檢查項

本節討論由電腦硬體或連接的週邊裝置引起的問題。基本問題可能在這些事項中發生：

- 系統啟動
- 自我檢查
- 電源
- 鍵盤
- 內建顯示螢幕面板
- 硬碟機
- DVD Super Multi 光碟機
- BD 光碟機
- 記憶體卡：SD/SDHC/SDXC 記憶體卡，Memory Stick/Memory Stick PRO 和多媒體卡 (MMC)。
- 定向裝置
- USB 裝置
- eSATA 裝置
- 聲音系統
- 外接監視器
- 數據機
- 區域網路
- 無線區域網路
- Bluetooth
- 還原媒體

系統啟動

電腦沒有正常啟動時檢查下列各項：

- 自我檢查
- 電源
- 開機密碼

自我檢查

電腦啟動時，自我檢查會自動執行，並且在螢幕上會顯示 **TOSHIBA** 標誌。該資訊將在螢幕上保持幾秒鐘。

如果自我檢查成功，電腦將嘗試載入作業系統（根據在東芝硬體設定程式中**開機優先順序**的設定）。

出現下列任何情況均為自我檢查失敗：

- 電腦停止啟動，除 **TOSHIBA** 標誌外不繼續顯示其他資訊。
- 螢幕上出現隨機字元，而且系統功能不正常。
- 螢幕上顯示出錯資訊。

關閉電腦，檢查所有線纜接頭。如果自檢再次失敗，請聯絡轉銷商、經銷商或服務提供商。

電源

電腦未接通交流電時，電池組是主電源。然而，電腦還有一些其他電源，包括智慧電源、即時時鐘電池。這些資源是相互關聯的，任何一個都可能引起明顯的電源故障。

這部分內容是 AC 電源和電池核對清單。如果照此操作之後仍不能解決問題，故障可能是與其他電源資源有關。請聯絡轉銷商、經銷商或服務提供商。

過熱斷電

在任何設定下如果處理器的溫度達到不可接受的程度，系統將自動關閉以避免損壞電腦。此時記憶體中所有未保存的資料將會丟失。

問題	處理過程
電腦關機，DC IN 指示燈閃爍琥珀色光	關閉電腦直至 DC IN 指示燈停止閃爍。



建議關閉電腦直至電腦內部溫度降至室溫，即使 DC IN 指示燈停止閃爍也不要馬上打開電腦。

如果電腦在到達室溫後還是不能啟動或啟動後很快關閉，洽詢轉銷商、經銷商或服務商。

電腦關機，DC IN 指示燈閃白光。	說明問題與電腦散熱系統有關。請聯絡轉銷商、經銷商或服務提供商。
--------------------	---------------------------------

交流電源

如果電腦連接有 AC 變壓器後難以啟動，檢查 DC IN 指示燈狀態。詳細資訊請參考第六章 [電源和供電模式](#)。

問題	處理過程
AC 變壓器未供電（DC IN 指示燈沒有亮白色）	檢查連接確定電源線 / 變壓器已牢固連接電腦和電源插座。 檢查電線以及插頭的狀況。若有磨損或損壞的電線，請更換。如果插頭不乾淨，請用清潔棉布擦拭乾淨。 如果 AC 變壓器仍不供電，請洽詢您的轉銷商、經銷商或服務提供商。

電池

如果您懷疑故障與電池有關，檢查 DC IN 和 **電池** 指示燈的狀態。指示燈和電池操作的資訊請參考第六章 [電源和供電模式](#)。

問題	處理過程
電池不供電	電池可能沒有電。連接 AC 變壓器重新給電池充電。
連接 AC 變壓器後，電池不充電（ 電池 指示燈沒有亮琥珀色光）。	如果電池完全放電，它不會立刻開始充電。等待幾分鐘。如果電池仍未充電，確定 AC 變壓器連接的電源插座是否有電。插一個電器進行測試。 檢查電池的冷熱狀況。如果電池過熱或過冷，它將不能正常充電。待其冷卻至室溫後再充電。

問題	處理過程
	<p>拔下 AC 變壓器移除電池，確定其電極是乾淨的。如有必要用柔軟乾布蘸酒精擦拭。</p> <p>連接 AC 變壓器並更換電池，小心以確保安全放入電腦。</p> <p>檢查電池指示燈。如果仍然不亮，為電池充電至少 20 分鐘。充電 20 分鐘後，如果電池指示燈發亮，讓電池繼續充電至少 20 分鐘，然後打開電腦。如果指示燈仍然不亮，電池工作壽命可能已經結束並需要更換。如果您認為電池的工作壽命尚未結束，可詢問轉銷商、經銷商或服務提供商。</p>
電池供電時間少於預期時間	<p>如果您經常對部分充電的電池充電，電池的電量可能不會充滿。將電池完全放電後，嘗試重新充電。</p> <p>勾選電源選項中選取電源計劃的省電選項。</p>

即時時鐘

問題	處理過程
BIOS 設定及系統日期 / 時間丟失。	<p>RTC 電池電量耗盡，需根據下列步驟在 BIOS 設定應用程式中設定日期和時間：</p> <ol style="list-style-type: none"> 1. 按下 F2 鍵的同時打開電腦。 1. 當螢幕上出現 TOSHIBA Leading Innovation >>> 時鬆開 F2 鍵。將載入 BIOS Setup 應用程式。 2. 在 System Date 中設定日期。 3. 在 System Time 中設定時間。 4. 按下 F10 鍵會出現確認資訊。 5. 按下 ENTER 鍵。將退出 BIOS Setup 程式並重啓電腦。

鍵盤

鍵盤故障可能是由電腦的設定和配置引起的。更多資訊請參考第五章[鍵盤](#)。

問題	處理過程
螢幕顯示混亂	<p>請參考軟體的說明文檔以確保沒有重映射鍵盤。重映射包括更改或重新分配每個鍵的功能。</p> <p>如果仍不能使用鍵盤，請聯絡轉銷商、經銷商或服務提供商。</p>

內建顯示螢幕面板

明顯的電腦的顯示螢幕面板故障可能與電腦的設定有關。更多資訊請參考第七章**硬體設定**。

問題	處理過程
無顯示	按下 FN + F5 改變熱鍵以調節顯示優先順序，確定沒有把外接顯示器設定為優先顯示。
在電腦的顯示螢幕面板上出現斑紋。	這些斑紋可能是由於顯示螢幕面板關閉時接觸鍵盤和觸控板而引起的。用一塊乾淨的干布小心地擦拭顯示螢幕面板。如果仍然留有斑紋，請使用品質良好的 LCD 螢幕清潔劑擦拭。請安裝螢幕清潔劑的指導作業。在關閉顯示螢幕面板前，務必確保它已經乾了。
以上問題無法解決或發生其他問題。	首先參考軟體的說明文檔以確定故障是否由軟體引起。也可以運行 TOSHIBA PC Diagnostic Tool 檢查電腦的作業。 如果仍不能解決問題，請聯絡轉銷商、經銷商或服務提供商。

硬碟機

問題	處理過程
無法從硬碟引導電腦	檢查軟碟機中是否有軟碟或者光碟機中是否有 CD-ROM/DVD-ROM。如果有，移除軟碟或光碟並重新啟動電腦。 如果仍有問題，請檢查東芝硬體設定公用程式中的 開機優先順序 設定。更多資訊請參考第七章“硬體設定”中的 Boot Priority (開機優先順序) 部分。 請參考作業系統的說明文檔以確定是否作業系統檔案或設定存在問題。
運行緩慢	硬碟機中的文件可能有碎片。運行磁碟重組工具檢查檔案和硬碟機的情況。關於運行和使用磁碟重組工具的更多資訊，請參考作業系統的說明文檔或線上輔助說明。 最後的解決辦法是重新格式化硬碟機。然後重裝作業系統和所有其它文檔和數據。如果仍不能解決問題，請聯絡轉銷商、經銷商或服務提供商。

DVD Super Multi 光碟機

需要瞭解詳細資訊，請參考第四章**基本操作**。

問題	處理過程
無法存取 光碟機中的 CD/DVD	<p>確認光碟機托架已合緊。 輕輕按壓直到它嘎噠一聲到位。</p> <hr/> <p>打開托架，確認 CD/DVD 正確放置。應當使標籤向上平放。</p> <hr/> <p>托架中的異物可能遮擋鐳射光束從而無法讀取 CD/DVD。確保沒有阻隔物。清除所有異物。</p> <hr/> <p>檢查 CD/DVD 是否有污漬。如有必要，使用蘸水或中性清潔劑的乾淨布擦拭。關於清潔的細節請參考第四章中的碟片保養。</p>
有些 CD/DVD 可正常讀取，但另外一些不能	<p>軟體或硬體的組態可能導致這些故障。確認硬體組態符合軟體要求。檢查 CD 或 DVD 的相關文檔。</p> <hr/> <p>檢查您使用的 CD/DVD 的類型。光碟機支援：</p> <p>DVD-ROM: DVD-ROM, DVD-Video</p> <p>CD-ROM: CD-DA, CD-Text, Photo CD (single/multi-session), CD-ROM Mode 1, Mode 2, CD-ROM XA Mode 2 (Form1, Form2), Enhanced CD (CD-EXTRA), Addressing Method 2</p> <p>可燒錄 DVD: DVD-R/-R DL, DVD+R/+R DL, DVD-RW, DVD+RW, DVD-RAM</p> <hr/> <p>檢查 DVD 區域碼。它必須與 DVD Super Multi 光碟機上的一致。區域碼在第二章“總覽”的光碟機一節列出。</p>

BD 光碟機

需要瞭解詳細資訊，請參考第四章**基本操作**。

問題	處理過程
無法存取光碟機中的 CD/DVD/BD	<p>確認光碟機托架已合緊。 輕輕按壓直到它嘎噠一聲到位。</p> <hr/> <p>打開托架，確認 CD/DVD/BD 正確放置。應當使標籤向上平放。</p> <hr/> <p>托架中的異物可能遮擋鐳射光束從而無法讀取 CD/DVD/BD。確保沒有阻隔物。清除所有異物。</p>

	檢查 CD/DVD/BD 是否有污漬。如有必要，使用蘸水或中性清潔劑的乾淨布擦拭。關於清潔的細節請參考第四章中的 碟片保養 。
有些 CD/DVD/BD 可正常讀取，但另外一些不能	軟體或硬體的組態可能導致這些故障。確認硬體組態符合軟體要求。檢查 CD/DVD/BD 的相關文檔。
	檢查您使用的 CD/DVD/BD 的類型。光碟機支援： BD-Writer/BD-Combo:BD-ROM, BD-ROM DL, BD-R, BD-R DL, BD-RE, BD-RE DL DVD-ROM: DVD-ROM, DVD-Video, DVD-R, DVD-RW, DVD+R, DVD+RW, DVD-RAM 可燒錄光碟：CD-R, CD-RW, DVD-R, DVD-R DL, DVD-RW, DVD+R, DVD+R DL, DVD+RW, DVD-RAM, BD-R, BD-R DL, BD-RE, BD-RE DL
	檢查光碟區域碼。它必須與 BD 光碟機上的一致。區域碼在第二章“總覽”的 光碟機 一節列出。
無法正確寫入	如果您在寫入時有問題，確認您遵照下列預防措施： 只使用東芝推薦的光碟。 在寫入過程中不要使用滑鼠或鍵盤。 只使用隨電腦附送的燒錄軟體。 在寫入過程中不要運行或開始使用其他軟體。 在寫入過程中不要搖晃電腦。 在寫入過程中不要連接 / 斷開外接裝置或安裝 / 卸載內建卡類。如果問題仍然存在，請洽詢您的經銷商。

記憶體卡：SD/SDHC/SDXC 記憶體卡、Memory Stick/Memory Stick PRO 和多媒體卡 (MMC)

需要瞭解詳細資訊，請參考第三章**硬體、公用程式和選購裝置**。

問題	處理過程
記憶體卡出現錯誤	從電腦中取出記憶體卡。然後重新插入以確保連接牢固。 如果問題仍然存在，請參考記憶體卡附帶的說明文檔。
無法寫入記憶體卡	從電腦中取出記憶體卡並確認卡沒有防寫。

問題	處理過程
不能讀取文檔	<p>檢查確保目標文檔存在於插入電腦的記憶體卡中。</p> <p>如果仍不能解決問題，請聯絡轉銷商、經銷商或服務提供商。</p>

定向裝置

如果您使用 USB 滑鼠，請參考本章的 [USB 裝置](#) 部分和滑鼠的說明文檔。

觸控板

問題	處理過程
觸控板無效	<p>檢查裝置選擇設定。</p> <p>點擊開始 -> 控制台 -> 硬體和音效 -> 滑鼠。</p> <p>按 FN + F9 鍵或觸控板開 / 關按鈕以開啓觸控板功能。</p>
螢幕上的指標不回應定位裝置的操作	<p>系統可能處於繁忙狀態。等待片刻後嘗試重新移動滑鼠。</p>
雙擊無效	<p>此時應該先在滑鼠控制公用程式中嘗試改變雙擊速度設定。</p> <ol style="list-style-type: none"> 1. 要運行該程式，點擊開始 -> 控制台 -> 硬體和音效 -> 滑鼠。 2. 在滑鼠內容螢幕中點擊按鈕標籤。 3. 按照需求進行雙擊速度的設定，然後點擊確定。
螢幕指標移動過快或過慢	<p>此時應該先在滑鼠控制公用程式中嘗試改變速度設定。</p> <ol style="list-style-type: none"> 1. 要運行該程式，點擊開始 -> 控制台 -> 硬體和音效 -> 滑鼠。 2. 在滑鼠內容螢幕中點擊指標設定標籤。 3. 按您的需求進行指標速度的設定，然後點擊確定。

問題	處理過程
觸控板的反應要麼過快要麼過慢。	<p>調整觸控板的敏感度。</p> <ol style="list-style-type: none"> 1. 點擊開始 -> 控制台 -> 硬體和音效 -> 滑鼠。 2. 在滑鼠內容螢幕中點擊擴充標籤。 3. 點擊擴充功能的設定按鈕。 4. 顯示擴充功能的設定。 5. 在觸控板標籤中，點擊指標速度和敲擊設定區域中的設定 ...按鈕。 6. 顯示詳細觸控板設定視窗。 7. 移動滑塊調整觸摸敏感度。 8. 點擊 OK 按鈕。 9. 在擴充功能的設定螢幕中點擊確定按鈕。 <p>如果仍不能解決問題，請聯絡轉銷商、經銷商或服務提供商。</p>

USB 滑鼠

問題	處理過程
螢幕上的指標不回應滑鼠的操作	<p>系統可能處於繁忙狀態。等待片刻後嘗試重新移動滑鼠。</p> <p>從電腦上移除滑鼠，然後重新連接至 USB 埠以確保連接牢固。</p>
雙擊無效	<p>此時應該先在滑鼠控制公用程式中嘗試改變雙擊速度設定。</p> <ol style="list-style-type: none"> 1. 要運行該程式，點擊開始 -> 控制台 -> 硬體和音效 -> 滑鼠。 2. 在滑鼠內容螢幕中點擊按鈕標籤。 3. 按照需求進行雙擊速度的設定，然後點擊確定。
螢幕指標移動過快或過慢	<p>此時應該先在滑鼠控制公用程式中嘗試改變速度設定。</p> <ol style="list-style-type: none"> 1. 要運行該程式，點擊開始 -> 控制台 -> 硬體和音效 -> 滑鼠。 2. 在滑鼠內容螢幕中點擊指標設定標籤。 3. 按您的需求進行指標速度的設定，然後點擊確定。
螢幕指針移動錯誤	<p>可能是滑鼠中用來偵測移動的零件髒了。有關如何清潔，請參考滑鼠附帶的說明文檔。</p> <p>如果仍不能解決問題，請聯絡轉銷商、經銷商或服務提供商。</p>

USB 裝置

除本節中的資訊外，請參考隨您的 USB 裝置附帶的文檔。

問題	處理過程
USB 裝置無效	<p>從電腦上移除 USB 裝置，然後重新連接至 USB 埠以確保連接牢固。</p> <p>確保任何需要的 USB 裝置驅動程式已正確安裝。請參考裝置和作業系統的文檔。</p> <p>如果您所使用的作業系統不支援 USB，通過將東芝硬體設定程式中的 Legacy USB Support 選項設定為 Enabled（啓用），您仍可以使用 USB 滑鼠和 / 或 USB 鍵盤。</p> <p>如果仍不能解決問題，請聯絡轉銷商、經銷商或服務提供商。</p>

eSATA 裝置

除本節中的資訊外，請參考隨您的 eSATA 裝置附帶的文檔。

問題	處理過程
eSATA 裝置無效	<p>從電腦上移除 eSATA 裝置，然後重新連接至 USB 埠以確保連接牢固。</p> <p>如果電腦在睡眠或休眠模式中將 eSATA 裝置連線至電腦的 eSATA/USB 綜合埠，則已連線的 eSATA 裝置可能無法被識別。如果出現此情況，請在電腦開啓時斷開連線 eSATA 裝置並重新連線。</p> <p>確保任何需要的 eSATA 裝置驅動程式已正確安裝。請參考裝置和作業系統的文檔。</p> <p>如果仍不能解決問題，請聯絡轉銷商、經銷商或服務提供商。</p>

聲音系統

除本節中的資訊外，請參考隨您的音訊裝置附帶的文檔。

問題	處理過程
聽不到聲音	<p>調整音量。</p> <p>要增加音量請點擊提高音量按鈕，降低音量請點擊降低音量按鈕。</p> <p>檢查軟體音量設定。</p> <p>請核對靜音是否已經關閉。</p> <p>確認耳機連接牢固。</p>

問題	處理過程
	<p>檢查 Windows 裝置管理員應用程式，確保啓用聲音功能且此裝置工作正常。</p> <p>需要瞭解詳細資訊，請參考 Windows 說明及支援的“Windows 疑難排解”。</p>
聽到雜音	<p>您可能遇到了連接至電腦的內建或外接麥克風的回聲嘯叫問題。更多資訊，請參考第四章“基本操作”中的音效系統部分。</p> <p>Windows 啓動或關閉時音量無法調節。</p> <p>如果仍不能解決問題，請聯絡轉銷商、經銷商或服務提供商。</p>

外接監視器

更多資訊請參考第三章**硬體、公用程式和選購裝置**以及隨您的監視器附帶的文檔。

問題	處理過程
顯示器不能開啓	<p>確定監視器電源開關打開後，檢查連接並確定電源線 / 變壓器已牢固連接監視器和電源插座。</p>
無顯示	<p>調整外部監視器的對比度和亮度設定。</p> <p>按下 FN + F5 鍵改變顯示優先順序，確定沒有把內建顯示螢幕設定為優先顯示。</p> <p>檢查是否已連接外接監視器。</p> <p>在延伸式桌面模式中設定外接監視器為主顯示裝置時，如果在睡眠模式中已斷開外接監視器，電腦從睡眠模式中喚醒時監視器將不會顯示。</p> <p>要防止發生此類情況，請不要電腦處於睡眠或休眠模式時斷開外接監視器。</p> <p>斷開外接監視器前關閉電腦。</p> <p>顯示面板和外接監視器設定為克隆模式且被計時器關閉時，重新打開後顯示面板或外接監視器可能無法顯示。</p> <p>如果發生此類情況，按下 FN+F5 重新設定顯示面板和外接監視器為克隆模式。</p>
顯示錯誤	<p>檢查連接外部監視器的線纜是否連接牢固。</p> <p>如果仍不能解決問題，請聯絡轉銷商、經銷商或服務提供商。</p>

數據機



這個信息適用於配備內建數據機的型號。

問題	處理過程
通訊軟體不能初始化數據機	確認電腦的內建數據機設定正確。請參考 Windows 控制台中的電話和數據機選項。
能聽到撥號音，但無法撥號	如果您需要通過數位專用交換分機（PBX）撥號，請確保關閉通訊應用程式中的音頻撥號檢測特性。
可以撥號，但無法建立連接	確定通訊軟體中的設定正確。
撥號後聽不到撥號音	確定通訊應用軟體設定中用音頻還是脈衝撥號的選擇已設定正確。
通訊意外中斷	如果在設定時間間隔內未接通載波信號，電腦將自動切斷連接。嘗試延長設定時間間隔。
顯示 CONNECT （連線）成功，但立即顯示為 NO CARRIER （沒有載波信號）	確定通訊應用程式的錯誤控制功能已正確設定。
通訊過程中字元顯示混亂	資料傳送時確認校驗位元與停止位元的設定與遠端電腦的設定相同。檢查通訊應用程式中的資料流量控制和通訊協定設定。
無法接聽電話	確定通訊應用程式的響鈴自動回應功能已正確設定。 如果仍不能解決問題，請聯絡轉銷商、經銷商或服務提供商。

區域網路

問題	處理過程
無法訪問區域網路	確定區域網路插口與集線器 (HUB) 之間的線纜已連接牢固。
區域網路喚醒無效	確認 AC 變壓器連接正確。即使當系統關閉時，區域網路喚醒功能也需消耗電能。 如果問題仍然存在，請洽詢您的區域網路管理員。

無線區域網路

如果下列過程無法恢復網路訪問，請洽詢您的區域網路管理員。有關無線通訊的更多內容請參考第四章[基本操作](#)。

問題	處理過程
無法訪問無線區域網路	<p>確認電腦無線通訊功能已經開啓。</p> <p>如果問題仍然存在，請洽詢您的區域網路管理員。</p>

Bluetooth

有關 Bluetooth 無線通訊的更多內容請參考第四章[基本操作](#)。

問題	處理過程
無法訪問 Bluetooth 裝置	<p>確認電腦無線通訊功能已經開啓。</p> <hr/> <p>檢查確保 Bluetooth Manager 應用程式在運行並且外接 Bluetooth 裝置已開啓。</p> <hr/> <p>檢查確保電腦內沒有安裝選購的 Bluetooth 適配器。內建 Bluetooth 硬體和其它的 Bluetooth 控制器不能同時操作。</p> <p>如果仍不能解決問題，請聯絡轉銷商、經銷商或服務提供商。</p>

還原媒體

問題	處理過程
<p>運行 Recovery Media Creator 時會顯示以下訊息。</p> <p>" 無法開啓 Recovery Media Creator。因為沒有還原分區。"</p>	<p>如果之前已選擇刪除分區並嘗試創建還原媒體，您將會看到此訊息。</p> <p>沒有還原分區時，Recovery Media Creator 無法創建還原媒體。</p> <p>但如果已創建了還原媒體，則可使用此光碟復原還原分區。</p> <p>請參考第一章“快速入門”中的從您創建的還原媒體恢復預裝軟體部分。</p> <p>將會建議您從下拉功能表中選擇“恢復原始出廠映像”。</p> <p>如果還未創建還原媒體，請聯繫東芝技術支援尋求幫助。</p>

東芝技術支援

如果您在使用電腦時需要更多的幫助或者在操作過程中遇到了問題，您可能需要聯繫東芝以獲取更多的技術支援。

打電話之前

您所遇到的一些問題可能與軟體或作業系統本身有關，先查閱一些其他的技術資料是很重要的。在聯繫東芝以前，可以嘗試以下各項：

- 查閱軟體和外部裝置附帶的說明文檔中的關於疑難排解的章節。
- 如果運行軟體應用程式時發生問題，請參考軟體文檔中關於疑難排解的建議以及致電軟體公司的技術支援部門尋求幫助。
- 諮詢您所購買電腦和 / 或軟體的經銷商。他們能為您提供當前最好的資訊和支援。

寫信到哪裡

如您仍無法解決問題，而且懷疑它與硬體有關，請聯繫以下最靠近您的東芝公司：

區域	電話號碼	工作時間
香港	+852-2305-0384	9:00AM-5:30PM 週一至週五 9:00AM-1:00PM 週六
台灣	+886-2-2888-2830	8:30AM-6:00PM 週一至週五
澳洲	+61-2-9850-2506	7:00AM-7:00PM 週一至週五
加拿大	+1-800-663-0378	每週 7 天，每天 24 小時
新加坡	+65-6744-7717	每週 7 天，每天 24 小時

電話號碼將視情況而調整改變。

有關最新的東芝客戶支援電話號碼和工作時間，請瀏覽以下東芝支援網頁：
<http://pc.support.global.toshiba.com/>

請注意，某些支援可能需要付費。

歐洲以外	歐洲
澳洲 TOSHIBA Australia Pty. Ltd. Information Systems Division Building C, 12-24 Talavera Rd, North Ryde, 2113, NSW, Australia.	德國和奧地利 TOSHIBA Europe (I.E.) GmbH Geschäftsbereich, Deutschland-Österreich Hammfelddamm 8, D-41460 Neuss, Germany
加拿大 TOSHIBA of Canada Ltd. 191 McNabb Street, Markham, Ontario L3R 8H2	法國 TOSHIBA Systèmes France S.A. 7, Rue Ampère B.P. 131, 92804 Puteaux Cedex

歐洲以外	歐洲
中國 TOSHIBA Personal Computer & Network (Shanghai) Co., Ltd. 10F, BEA Finance Tower, No.66 Hua Yuan Shi Qiao Road, Pudong, Shanghai, P.R.China 200120	荷蘭 TOSHIBA Information Systems, Benelux B.V. Rivium Boulevard 41 2909 LK Capelle a/d IJssel
新加坡 TOSHIBA Singapore Pte. Ltd. 438B Alexandra Road #06-01 Alexandra Technopark Singapore 119968	西班牙 TOSHIBA Information Systems, ESPAÑA Parque Empresarial San Fernando Edificio Europa, 1a Planta, Escalera A 28830, Madrid, España
美國 TOSHIBA America Information Systems, Inc. 9740 Irvine Boulevard Irvine, California 92618 USA	英國 TOSHIBA Information Systems (U.K.) Ltd. TOSHIBA Court Weybridge Business Park Addlestone Road Weybridge, Surrey KT15 2UL
印度 TOSHIBA India Pvt Ltd. PC Division 6th Floor, DR Gopal Das Bhawan Barakhamba Road, Delhi- 110001, India	歐洲其他地區 TOSHIBA Europe (I.E.) GmbH Geschäftsbereich, Deutschland- Österreich Hammfelddamm 8, D- 41460 Neuss, Germany

附錄 A

規格

本附錄概述了電腦的技術規格。

物理尺寸

關於尺寸請參閱使用指南。

環境要求

條件	周圍溫度	相對濕度
作業	5°C (41°F) 到 35°C (95 °F)	20% 到 80% (非冷凝)
不作業	-20°C (-4 °F) 到 65°C (149 °F)	10% 到 90% (非冷凝)
濕飽和溫度	最高 26°C	
條件	海拔高度 (距海平面)	
作業	0 到 3,000 米	
不作業	0 到 10,000 米 (最高)	

電源要求

AC 變壓器	100-240 伏特交流電 50 或 60 赫茲（每秒周期數）
電腦	19V DC

內建數據機



這個信息適用於配備內建數據機的型號。

網路控制單元（NCU）

NCU 類型	AA
線路類型	電話線（僅限模擬電話）
撥號類型	脈衝 音頻
控制指令	AT 指令集 EIA-578 指令集
監控功能	電腦揚聲器
通訊規格	
通訊系統	資料： 全雙工 傳真： 半雙工
通訊協定	資料 ITU-T-Rec V.21/V.22/V.22bis/V.32/V.32bis/V.34/V.90 (之前稱為 CCITT) Bell 103/212A 傳真 ITU-T-Rec V.17/V.29/V.27ter/V.21 ch2 (之前稱為 CCITT)
通訊速度	資料傳輸與接收 300/1200/2400/4800/7200/9600/12000/14400/16800/19200/21600/24000/26400/28800/31200/33600 bps 資料接收（僅限 V.90） 28000/29333/30666/32000/33333/34666/36000/37333/38666/40000/41333/42666/44000/45333/46666/48000/49333/50666/52000/53333/54666/56000 bps 傳真 2400/4800/7200/9600/12000/14400 bps
傳輸級別	-10 dBm

接收級別	-10 至 -40dBm
輸入 / 輸出阻抗	600 ohms \pm 30%
錯誤校驗	MNP 級別 4 和 ITU-T V.42
資料壓縮	MNP 級別 5 和 ITU-T V.42bis
電源供電	+3.3V (由電腦供電)

顯示控制器與視訊模式

顯示控制器

顯示控制器將軟體指令編譯為硬體指令來開啓或關閉螢幕上特定的元件。



因為顯示螢幕面板的解析度增加，在全螢幕文本模式顯示時可能會出現短線。

顯示控制器同樣可控制視訊模式，它使用工業標準來控制螢幕的解析度以及一次可顯示的最大顏色數。為特定的視訊模式編寫的軟體可以在任何支援這種模式的電腦上運行。

視訊模式

通過螢幕解析度對話方塊進行視訊模式設定。

要打開螢幕解析度對話方塊，請點擊開始 -> 控制台 -> 外觀及個人化 -> 顯示 -> 變更顯示器設定。



如果正在運行一些應用程式（例如 3D 應用程式或視訊播放等），可能螢幕上會出現干擾、閃爍或掉幀。

如果出現此類情況，調整顯示螢幕的解析度。降低解析度直至螢幕正常顯示。停用 Windows Aero™ 可幫助解決此問題。

附錄 C

無線區域網路

本附錄幫助您以最少的參數完成無線區域網路的建立和運行。

網路配接卡規格

外形因素	PCI Express Mini Card
相容性	<ul style="list-style-type: none">■ IEEE 802.11 無線區域網路標準■ 由 Wi-Fi 聯盟認證 Wi-Fi(無線保真度)。"Wi-Fi CERTIFIED" 標誌是 Wi-Fi 聯盟的認證標誌。
網路作業系統	<ul style="list-style-type: none">■ Microsoft Windows Networking
媒體訪問協議	<ul style="list-style-type: none">■ CSMA/CA(載波監聽多路訪問/衝突避免)與報文(ACK)

無線特性

無線區域網路模組的無線特性可能根據以下的條件有所不同：

- 產品購買的國家 / 地區
- 產品類型

無線通訊以當地的無線電法規為準。儘管無線區域網路產品是為可以自由使用的 2.4GHz 和 5GHz 頻段設計的，但各地的無線電法規可能對無線通訊裝置的使用有所限制。

-
- | | |
|--------------|--|
| 無線電頻率 | ■ 5GHz 頻段 (5150-5850 MHz) (a 版和 n 版) |
| | ■ 2.4GHz 頻段 (2400-2483.5 MHz) (b/g 版和 n 版) |
-

無線信號的範圍與無線通訊的傳輸率相關。傳輸率越低，傳播距離越長。

- 當天線放置的位置接近金屬表面和固體高密度材料時，無線裝置範圍可能會受到影響。
- 當無線信號傳播的路徑上有“障礙物”時，障礙物可能吸收或反射無線信號。

支援頻率次波段

根據所在國家 / 地區的無線電規定，您的無線區域網路模組可能支援 5GHz/2.4GHz 頻道的不同部分。請洽詢無線區域網路授權機構或東芝銷售部門以瞭解所在國家 / 地區的無線電規定。

2.4GHz 頻段頻道（無線 IEEE 802.11 b 版、g 版和 n 版）

頻率範圍 頻道 ID	2400-2483.5 MHz
1	2412
2	2417
3	2422
4	2427
5	2432
6	2437
7	2442
8	2447
9	2452
10	2457*1
11	2462
12	2467*2
13	2472*2

*1 工廠預設頻道

*2 可用的頻段寬度和頻道取決於安裝的無線區域網路模組。並且每個國家或地區批准使用的頻道不一樣。頻道配置管理如下：

- 對於無線區域網路架構中的使用者端，無線區域網路模組能在無線區域網路 Access Point 所能識別的頻道自動開始工作。當在不同的 Access Point 之間漫遊時，如有必要，基站會動態地切換至另一個頻道。
- 以點對點模式執行、安裝在使用者端的無線區域網路模組將自動選擇預設的頻道 10。
- 除非網路管理員在配置無線區域網路 Access Point 時選擇了不同的頻道，否則無線區域網路模組會使用原廠預設頻段（用粗體字表示）。

5GHz 頻段頻道（無線 IEEE 802.11 a 版和 n 版）

頻率範圍 頻道 ID	5150-5850 MHz
34	5170*2
36	5180*2
38	5190*2
40	5200*2
42	5210*2
44	5220*2
46	5230*2
48	5240*2
52	5260*2
56	5280*2
60	5300*2
64	5320*2
100	5500*2
104	5520*2
108	5540*2
112	5560*2
116	5580*2
120	5600*2
124	5620*2
128	5640*2
132	5660*2
136	5680*2
140	5700*2
149	5745*2
153	5765*2
157	5785*2
161	5805*2
165	5825*2

*1 工廠預設頻道

*2 可用的頻道取決於安裝的無線區域網路模組。並且每個國家或地區批准使用的頻道不一樣。頻道配置管理如下：

- 對於無線區域網路架構中的使用者端，無線區域網路模組能在無線區域網路 Access Point 所能識別的頻道自動開始工作。當在不同的 Access Point 之間漫遊時，如有必要，基站會動態地切換至另一個頻道。
- 除非網路管理員在配置無線區域網路 Access Point 時選擇了不同的頻道，否則無線區域網路模組會使用原廠預設頻段（用粗體字表示）。

Bluetooth 無線技術協同性

東芝出品的 Bluetooth 適配器的設計旨在能夠與任何採用基於頻率跳變展頻 (FHSS) 無線電技術的 Bluetooth 無線技術的任何產品協同工作並且符合：

- Bluetooth SIG (特殊興趣小組) 定義和批准的 Bluetooth 規範 3.0+HS 版。
- Bluetooth SIG (特殊興趣小組) 定義和批准的 Bluetooth 規範 2.1+EDR 版。
- Bluetooth SIG (特殊興趣小組) 定義的 Bluetooth 無線技術標誌認證。



- 當您在 2.4GHz 無線區域網路裝置附近使用東芝出品的 Bluetooth 適配器時，Bluetooth 資料傳輸速度可能降低或出錯。如果在使用東芝出品的 Bluetooth 適配器時檢測到這種干擾，請更改頻率，並將您的電腦搬離 2.4GHz 無線區域網路裝置的干擾範圍之外 (40 米/43.74 碼或更遠) 或停止電腦的資料傳輸。請瀏覽下列東芝技術支援網站：
- Bluetooth 和無線區域網路裝置在相同頻段工作而且因此可能產生干擾。如果您同時使用 Bluetooth 和無線區域網路裝置，可能會遇到資料傳輸速度降低甚至網路連線斷開。如果您遇到此類問題，請立刻關閉 Bluetooth 或無線區域網路中的任意一個裝置。
請瀏覽下列東芝技術支援網站：

東芝技術支援網站：

歐洲地區請瀏覽

<http://www.toshiba-europe.com/computers/tnt/bluetooth.htm>

美國地區請瀏覽

<http://www.pc.support.global.toshiba.com>

Bluetooth 無線技術和您的健康

Bluetooth 無線技術產品同其他無線裝置一樣會發射無線電磁波。但使用 Bluetooth 無線技術裝置發射的電磁波程度遠遠低於其他無線裝置（例如行動電話）發射的電磁波。

因為使用 Bluetooth 無線技術的產品符合無線頻率安全標準和推薦值，所以東芝相信 Bluetooth 無線技術對於使用者來講是安全的。這些標準和指標經過了學術團體的承認並代表了不斷研究和詮釋其所涉及領域的科學研究人員的深思熟慮結果。

在有些情況或環境下，Bluetooth 無線技術可能被建築物擁有者或政府代表機構限制使用。可能包括如下情況，例如：

- 在飛機中使用 Bluetooth 無線技術的裝置。
- 可能存在對其他裝置或服務產生有害干擾的環境。

如果您不瞭解在特定組織環境下使用無線裝置的規定（例如機場），請務必在開啓裝置前提出使用配備 Bluetooth 無線技術的裝置的申請。

法規聲明

一般 (General)

本產品符合所有產品銷售所在國 / 地區的任何強制性的產品規範。另外，本產品符合下列規範。

歐盟 (EU) 以及歐洲自由貿易聯合會 (EFTA)

本裝置符合 R&TTE directive 1999/5/EC 規範並由此獲得 CE 標誌。

加拿大 -IC (Industry Canada)

此裝置符合加拿大工業部的 RSS 210。

裝置的作業符合以下兩個情況：(1) 本裝置不得產生干擾。(2) 本裝置必須能夠接受包括可能導致本裝置意外操作在內的任何干擾。

裝置證書編號前的術語“IC”僅說明產品符合加拿大工業部 (Industry Canada) 的技術規格。

美國 - 聯邦通訊委員會 (FCC)

依照 FCC 法規的第 15 部分，經測試本裝置符合 B 級數位裝置的規定。這些規定旨在為安裝室內裝置提供有效保護，防止有害干擾。本裝置產生、使用並且發射無線電波。如果不按照指示進行安裝並使用，它可能會對無線電通訊造成有害干擾。但是，並不保證干擾不會在進行某特定安裝時發生。

如果這個裝置確實對無線電或電視訊號的接收造成有害干擾（通過開啓和關閉裝置加以判別），使用者最好嘗試採用如下方式中的一種或多種加以更正：

- 重新調節或者換個位置放置天線。
- 增加本裝置與受干擾裝置之間的距離。
- 將本裝置與受干擾裝置連接到不同的電源插座。
- 諮詢經銷商或者有經驗的無線電 / 電視技術人員，尋求幫助。

對於由非法改裝包括這個東芝出品的 Bluetooth 適配器在內的裝置、更換或連接非東芝指定的線纜和設備所導致的任何無線電或電視干擾，東芝不予負責。

使用者將承擔未經授權進行的上述更改、替換或連接而造成的連線干擾的責任。

小心：接觸射頻輻射

東芝出品的 Bluetooth 適配器所發射的輻射能遠低於 FCC 射頻發射的標準。然而，東芝出品的 Bluetooth 適配器應當以在正常操作過程中盡可能降低人員接觸的可能性的方法進行使用。

安裝這個無線電裝置時，必須保證合理放置或調整它的天線，使它發射的射頻磁場不至於超過加拿大衛生部 (Health Canada) 對於一般公眾所規定的標準；請從加拿大衛生部的網站 www.hc-sc.gc.ca 處獲得有關 Safety Code 6 的資訊。

台灣

第十二條 經型式認證合格之低功率射頻電機，非經 NCC 許可，公司、商號或使用者均不得擅自變更頻率、加大功率或變更原設計之特性及功能。

第十四條 低功率射頻電機之使用不得影響飛航安全及干擾合法通信；經發現有干擾現象時，應立即停用，並改善至無干擾時方得繼續使用。前項合法通信，指依電信法規定作業之無線電通信。

低功率射頻電機須忍受合法通信或工業、科學及醫療用電波輻射性電機設備之干擾。

在日本使用東芝出品的 Bluetooth 變壓器裝置

在日本，應用於第二代低功率資料傳輸系統（比如本裝置）的頻帶寬度為 2,400 - 2,483.5 MHz，與可移動目標標識系統裝置（上述無線基站和指定的低功率無線基站）的頻帶寬度重疊。

1. 標籤

下列標籤貼在配備本產品的電腦上。

The frequency bandwidth of this equipment may operate within the same range as industrial devices, scientific devices, medical devices, microwave ovens, licensed radio stations and non-licensed specified low-power radio stations for mobile object identification systems (RFID) used in factory production lines (Other Radio Stations).

1. Before using this equipment, ensure that it does not interfere with any of the equipment listed above.
2. If this equipment causes RF interference to other radio stations, promptly change the frequency being used, change the location of use, or turn off the source of emissions.
3. Contact TOSHIBA Direct PC if you have problems with interference caused by this product to Other Radio Stations.

2. 指示

參照本裝置上顯示的如下指示。

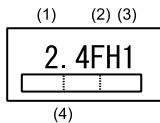

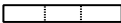
- (1) 2.4 : 本裝置使用的頻率為 2.4GHz。
- (2) FH : 本裝置使用 FH-SS 調製。
- (3) 1: 裝置的干擾範圍小於 10 m。
- (4)  本裝置使用的頻率為 2.4GHz。
2,400 MHz 至 2,483.5 MHz。
無法避開移動目標標識系統使用的波段。

裝置授權

本裝置包含有技術條件相容許可一致性證明，並屬於在《電訊營業法》中規定的低功率資料通訊系統無線電站這一裝置型類。

無線電裝置名稱：BCM92070MD_REF

JAPAN APPROVALS INSTITUTE FOR TELECOMMUNICATIONS
EQUIPMENT

批准編號：D091274003

適用於如下限制：

不要拆解或改裝本裝置。

不要將內建無線模組安裝到其他裝置上。

附錄 E

交流電源線和連接器

電源線的交流輸入插頭必須與各種不同的國際交流電源插座相容並且電線必須符合所在國家 / 地區的標準。所有電線必須符合下列規格：

長度：	至少 1.7 米
電線尺寸：	至少 0.75 mm ²
電流額定值：	至少 2.5 安培
電壓額定值：	125 或 250 伏特交流電 (根據國家 / 地區電源標準確定)

認證機構

美國和加拿大：	UL 所列和 CSA 認證 No.18 AWG, SVT 或 SPT-2 類型		
澳洲：	AS		
日本：	DENANHO		
中國：	CQC, CEMC		
歐洲：			
奧地利：	OVE	義大利：	IMQ
比利時：	CEBEC	荷蘭：	KEMA
丹麥：	DEMKO	挪威：	NEMKO

芬蘭：	FIMKO	瑞典：	SEMKO
法國：	LCIE	瑞士：	SEV
德國：	VDE	英國：	BSI

在歐洲，二芯電源線纜必須是 VDE 類型 H05VVH2-F 或 H03VVH2-F 的，三芯電源線纜必須是 VDE 類型 H05VV-F 的。

在美國和加拿大，如美國國家電碼手冊和加拿大電碼 II 中所規定的那樣，兩根引腳的插頭組態必須是 2-15P(250V) 或 1-15P(125V)，三根引腳的插頭組態必須是 6-15P(250V) 或 5-15P(125V)。

下列插圖是美國、加拿大、英國、澳洲、歐洲和中國的插頭形狀。

美國



UL 准許

英國

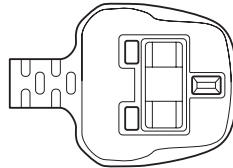

BS 准許

澳洲

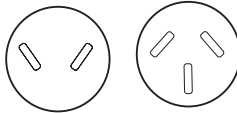

AS 准許

歐洲

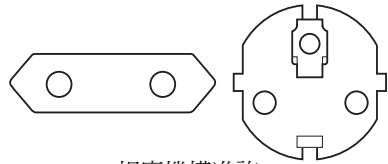

相應機構准許

加拿大

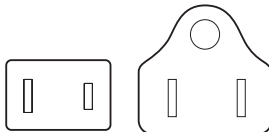

CSA 准許

中國

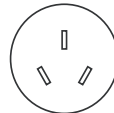

CCC 准許

東芝電腦健康監視器

東芝電腦健康監視器公用程式主動監視某些電腦系統功能，如：功耗、電池健康和冷卻系統，並通知您這些重要的系統情況。本公用程式可識別系統與元件的序號並追蹤電腦與外部裝置的使用情況。

收集的資訊包括裝置操作時間和驅動或狀態變更的次數（例如：電源按鈕和 FN 組合鍵使用的次數、AC 變壓器、電池、LCD、風扇、硬碟機、音量旋鈕、無線通訊開關、東芝快速埠轉接器和 USB 資訊）、系統首次使用時間以及電腦和裝置使用情況（例如：電源設定、電池溫度與放電、CPU、記憶體、背光照明時間和各裝置的溫度）。儲存資料使用了硬碟機總容量的一小部份，每年大約 10MB 或更少。

此訊息幫助監視系統以及提醒您系統狀況，這些系統狀況可能會影響您東芝電腦的性能。它也可以用於在您將電腦送往東芝或東芝授權服務商處時幫助診斷問題。此外，東芝也可能將這些訊息用於其內部的品質保證分析。

鑒於上述使用限制的情況，硬碟機上記錄的資料將有可能傳往位於您的國家或居住地區（例如：歐盟）以外的實體處。這些國家可能具有或並不具有與您的國家和地區相同的資料保護法令或資料保護水平。

一旦啓用之後，您也可以在任何時候通過**控制台**中的**移除安裝程式**以停用東芝電腦健康監視器。這樣做將會自動從 HDD 中刪除所有收集的資訊。

東芝電腦健康監視器軟體並不擴展或修改東芝標準受限保證所規定的義務。本程式適用東芝標準受限保證條款與限制。

開啓東芝電腦健康監視器

可使用下列方式開啓東芝電腦健康監視器：

- 點擊**開始** -> **所有程式** -> **TOSHIBA** -> **Utilities** -> **電腦健康監視器**。
- 點擊通知區域的  圖示，當第一次運行此公用程式時請點擊**啓用電腦健康監視器**...，再次運行時請點擊**運行電腦健康監視器**...。

無論使用何種方式，東芝電腦健康監視器說明螢幕將會顯示。

點擊下一步將顯示**電腦健康監視器軟體注意事項與使用許可**螢幕。請仔細閱讀顯示的資訊。選擇**接受**並點擊**確定**將會啓用本程式。啓用東芝電腦健康監視器軟體意味著您同意這些條款與條件，以及對所收集的資料的使用與共用。一旦啓用，東芝電腦健康監視器螢幕將出現並且此程式將開始監視系統功能和收集資訊。

如果顯示東芝電腦健康監視器訊息

如果檢測任何可能會干擾程式操作的變更，將顯示一條訊息。

* 如果顯示一條訊息，請按螢幕上的指示操作。

聲明

本章陳述適用於 TOSHIBA 電腦的聲明資訊。

非應用圖示

這種筆記本底盤設計為可容納整個產品系列中所有可能的配置。因此，請注意您所選購的機型不一定擁有或符合筆記型電腦機殼上所有圖示或開關的所有功能和規格。

CPU

中央處理單元 ("CPU") 性能申明。

在下列情況下電腦產品中的 CPU 性能也許會和性能指標中有所不同：

- 使用某些外部週邊裝置
- 使用電池供電而不是 AC 變壓器
- 使用某些多媒體、電腦生成圖像或視訊應用程式
- 使用標準電話線或低速網路連線
- 使用複雜的造型軟體，如高科技電腦輔助設計應用程式
- 同時使用多個應用程式或功能
- 在低氣壓地區（海拔大於 1000 米或 3280 英尺）使用電腦
- 在溫度超出 5 °C 到 30 °C (41 °F 到 86 °F) 範圍時或高海拔地區大於 25 °C (77 °F) 時使用電腦（所有溫度均為估計值並可能會根據特定的電腦機型有所不同－詳細資料請參閱電腦說明文檔或瀏覽東芝網站 www.pcsupport.toshiba.com）。

由於設計時的配置不同，CPU 的性能也許會和設計規範有所不同。

在某些情況下，電腦會自動關閉。這是正常的保護功能，當電腦在建議的環境之外使用時，可以降低資料丟失或產品被損壞的危險性。為避免丟失資料，請定期在外部存儲媒體上備份資料。請僅在推薦的條件下使用您的電腦產品以獲得最佳的效能。請閱讀產品說明文檔的其他限制條件。聯繫東芝技術服務和支援部門，更多資訊請參閱第八章“疑難排解”的東芝技術支援部分。

64 位元計算

64 位元處理器的設計集合了 32 和 64 位元計算的優點。

64 位元計算需要符合下列硬體和軟體要求：

- 64 位元作業系統
- 64 位元 CPU、Chipset 和 BIOS（基本輸入 / 輸出系統）
- 64 位元裝置驅動程式
- 64 位元應用程式

某些裝置驅動程式和 / 或應用程式可能和 64 位元 CPU 不相容，因此可能不能正常運行。

記憶體（主系統）

電腦的圖形系統可能使用一部分主系統記憶體以進行圖形處理，因此用於其他電腦作業的可用系統記憶體的容量會降低。取決於圖形系統、使用的應用軟體、系統記憶體的大小和其他因素的不同，分配用於支援圖形處理的主系統記憶體的容量也會不同。

配置 32 位操作系統的電腦可以尋址大約 3GB 的系統記憶體。

配置 64 位操作系統的電腦可以尋址 4GB 或更多的系統系統記憶體。

電池使用時間

根據產品型號、組態、應用軟體、電源管理設定和使用功能的不同以及由各元件的設計不同所造成的自然效能的變數，電池的壽命可能會有較大的差異。公佈的電池壽命的數值是在本手冊出版時東芝根據選取的機型和組態經測試得出的。充電時間因使用情況不同而異。電腦在全電力模式下運行時，可能不會對電池充電。

通過多次的充電和放電，電池將無法以最高的效能運行，這時需要更換電池。這對於所有電池都是正常的現象。要購買新的電池組，請參閱電腦附帶的附件資訊。

硬碟機 (HDD) 容量

以十的冪數計算，十億位元組 (1GB) 表示 $10^9=1,000,000,000$ 位元組。然而，電腦的作業系統以二的冪數計算存儲容量，十億位元組 (1GB) $=2^{30}=1,073,741,824$ 位元組，因此電腦的作業系統可能會顯示更少的存儲容量。如果本產品包含一個或多個預裝作業系統，那麼可用存儲容量同樣會減少，如：Microsoft 作業系統和 / 或預裝軟體應用程式或媒體內容。實際格式化容量可能會不同。

LCD

在使用電腦一段時間後並且依據電腦的使用情況而定，LCD 顯示螢幕的亮度會減退。這是 LCD 顯示螢幕技術所固有的特性。

僅在使用 AC 電源模式作業時提供最大的亮度。當電腦用電池供電作業時電腦螢幕會變暗淡，並且您可能無法增加螢幕的亮度。

圖形處理器單元 ("GPU")

圖形處理器單元 ("GPU") 的效能可能會根據產品型號、設計組態、應用軟體、電源管理設定值和使用的功能的不同而不同。僅當以 AC 電源供電時方能最佳化 GPU 的效能，而在以電池供電時它的效能可能會明顯降低。

可用圖形總記憶體是專用視訊記憶體、系統視訊記憶體和共用系統記憶體（如果可用）的總和。共用系統記憶體依據系統記憶體容量和其它因素而不同。

無線區域網路

依據周圍的電磁環境、障礙物、網路橋接器設計和組態、使用者端設計、軟體 / 硬體組態的情況而定，無線區域網路的傳輸速度和距離會有所不同。

實際上的傳輸速度要比理論上的最大傳輸速度低。

複製保護

某些媒體裡所包含的適用的複製保護標準可能會阻止或限制對媒體的錄製或查看。

辭彙表

本辭彙表列出了所有與此手冊內容相關的術語。替換名稱包括在內，以供參考。

縮寫

AC: 交流電

ACPI: 進階組態與電源界面

AMT: Intel 主動式管理技術

ASCII: 美國資訊交換標準碼

BD-R: 可燒錄的 Blu-ray 光碟

BD-RE: 可擦寫的 Blu-ray 光碟

BIOS: 基本輸入輸出系統

bps: 每秒的位元數

CD: 光碟

CD-ROM: 唯讀光碟

CD-RW: 可擦寫光碟

CMOS: 互補金屬氧化物半導體

CPU: 中央處理器

CRT: 陰極射線管

DC: 直流電

DDC: 顯示資料通道

DDR: 雙倍資料速率

DIMM: 雙重內嵌記憶體模組

DVD: 數碼多功能光碟

DVD-R: 可燒錄數碼多功能光碟

DVD-RAM: 隨機存儲數碼多功能光碟

DVD-R (Dual Layer): 可燒錄雙層數碼多功能光碟

DVD-ROM : 唯讀數碼多功能光碟

DVD-RW: 可擦寫數碼多功能光碟

DVD+R (Dual Layer): 可燒錄雙層數碼多功能光碟

eSATA: 外部序列式 ATA

FDD: 軟碟機

FIR: 快速紅外線
GB: gigabyte (十億位元組)
HDD: 硬碟機
HDMI: 高清多媒體介面
IDE: 積體驅動電路
IEEE: 美國電氣電子工程師協會
I/O: 輸入 / 輸出
IRQ: 中斷請求
KB: 千位元組
LAN: 區域網路
LCD: 液晶顯示器
LED: 發光二極體
MB: 百萬位元組
MMC: 多媒體卡
OCR: 光學字元識別 (閱讀器)
PC: 個人電腦
PCI: 週邊元件互連
RAM: 隨機存取記憶體
RGB: 紅、綠、藍
ROM: 唯讀記憶體
RTC: 即時時鐘
S/P DIF: Sony/Philips Digital Interface Format
SD: 安全數位
SDHC: 安全數位高容量
SDXC: 安全數位擴充容量
SDRAM: 同步動態隨機存取記憶體
SLI: 可擴展鏈接介面
SSD: 固態硬碟機
TFT: 薄膜電晶體
USB: 通用序列匯流排
UXGA: 超級擴展圖形陣列
VGA: 視訊圖像陣列
WAN: 廣域網路
WSXGA: 寬螢幕超級擴展圖形陣列
WSXGA+: 增強寬螢幕超級擴展圖形陣列
WUXGA: 寬螢幕超擴展圖形陣列

WXGA: 寬螢幕擴展圖形陣列

WXGA+: 增強寬螢幕擴展圖形陣列

XGA: 擴展圖形陣列

索引

A

- AC 變壓器 3-2
 - DC IN 19V 插孔 2-4
 - 附加的 3-24
 - 連線 1-3

ASCII 字元 5-5

B

- BD 光碟機
 - 問題 8-7
- Bluetooth 3-5, 4-27
 - Bluetooth Stack for Windows by TOSHIBA 3-8
 - 問題 8-14

C

- CD/DVD/BD 光碟機
 - 使用 4-5
- Corel DVD MovieFactory for TOSHIBA 3-10

D

- DC IN 指示燈 2-8, 6-2
- DVD Super Multi 光碟機
 - 問題 8-7

E

- eSATA 裝置 3-20
 - eSATA/USB 綜合埠 2-3
 - 問題 8-11

F

- FN + 1 (TOSHIBA Zooming Utility 縮小) 5-4
- FN + Esc (靜音) 5-2
- FN + F1 (鎖定) 5-2
- FN + F2 (電源計劃) 5-3

FN + F3 (睡眠) 5-3

FN + F4 (休眠) 5-3

FN + F5 (輸出) 5-3

FN + F6 (亮度降低) 5-3

FN + F7 (亮度增加) 5-3

FN + F8 (無線) 5-3

FN + F9 (觸控板) 5-3

FN + Space (縮放) 5-4

FN +2 (TOSHIBA Zooming Utility 放大) 5-4

FN +3 (降低音量) 5-4

FN +4 (提高音量) 5-4

H

HDMI 3-21

HW Setup

Boot Priority (開機優先順序) 7-3

SATA 7-5

USB 7-5

一般 7-1

區域網路 7-4

視窗 7-1

運行 7-1

鍵盤 7-4

顯示器 7-2

M

Memory Stick 3-12

S

SD/SDHC/SDXC 卡

注意 3-12

格式化 3-13

T

- TOSHIBA Assist 3-9
- TOSHIBA ConfigFree 3-9
- TOSHIBA Disc Creator 3-9, 4-14
- TOSHIBA DVD-RAM Utility 3-9
- TOSHIBA PC Diagnostic Tool 3-8
- TOSHIBA Service Station 3-10
- TOSHIBA Zooming Utility 3-8

U

- USB 裝置
 - 問題 8-11

W

- Wireless LAN (無線區域網路)
 - 4-26
 - 問題 8-14

四畫

- 公用程式和應用程式 3-7

五畫

- 功能鍵 5-1
- 外接監視器 2-3
 - 問題 8-12
- 外部顯示器 3-19

六畫

- 休眠模式 3-7
- 多媒體卡 (MMC) 3-12
- 安全鎖 3-23

七畫

- 冷卻方式 3-7
- 冷卻通風口 2-2

八畫

- 使用 WinDVD BD for TOSHIBA 4-19
- 定位裝置
 - 觸控板 8-9
- 東芝 HDD/SSD 警報器公用程式 3-9

九畫

- 指示燈 2-8
- 重新啓動電腦 1-9

音效系統

- SmartAudio 4-22
- 立體聲揚聲器 2-7
- 耳機插孔 2-3
- 問題 8-11
- 麥克風插孔 2-3

十畫

- 記憶體 3-2
 - 安裝 3-16
 - 附加的 3-24
 - 移除 3-18
- 記憶體媒體
 - 移除 3-15
 - 插入 3-14

十一畫

- 區域網路 3-5, 4-28
 - 問題 8-13
 - 連線 4-29
 - 插口 2-2
 - 線纜類型 4-28
 - 斷開連接 4-29
- 問題
 - BD 光碟機 8-7
 - Bluetooth 8-14
 - DVD Super Multi 光碟機 8-7
 - eSATA 裝置 8-11
 - USB 滑鼠 8-10
 - USB 裝置 8-11
 - Wireless LAN (無線區域網路) 8-14
 - 內建顯示螢幕面板 8-6
 - 外接監視器 8-12
 - 交流電源 8-4
 - 自我檢查 8-3
 - 即時時鐘 (RTC) 8-5
 - 系統啓動 8-3
 - 東芝技術支援 8-15
 - 故障分析 8-2
 - 音效系統 8-11
 - 記憶體卡 8-8
 - 區域網路 8-13
 - 硬碟機 8-6
 - 硬體和系統檢查項 8-3

- 過熱斷電 8-4
- 電池 8-4
- 電源 8-3
- 鍵盤 8-5
- 雙重定位裝置 8-9
- 觸控板 8-9
- 密碼
 - 通過啓動電腦 6-9
 - 開機 3-6
- 啓用 / 停用無線通訊 4-27
- 清潔電腦 4-30
- 處理器 3-1
- 設備清單 1-1
- 軟鍵
 - 增強型鍵盤 5-2
- 十二畫**
- 散熱 4-30
- 無線區域網路 3-6
- 無線通訊 4-25
 - 指示燈 2-8, 4-28
- 無線廣域網路 3-6
- 硬碟機 3-3
 - 自動斷電 3-6
- 硬碟機 / 光碟機指示燈 2-8
- 視訊模式 B-1
- 開機優先順序 7-3
- 十三畫**
- 搬移電腦 4-30
- 電池
 - 充電 6-4
 - 即時時鐘 3-2, 6-3
 - 延長壽命 6-6
 - 指示燈 2-8, 6-2
 - 省電模式 3-6
 - 監控容量 6-5
 - 類型 6-3
- 電池組 2-4, 3-2
 - 更換 6-6
- 電源
 - 打開 1-6
 - 休眠模式 1-8
 - 系統自動關機 6-10
 - 指示燈 6-2
- 面板開機 / 關機 3-6, 6-10
- 條件 6-1
- 睡眠模式 1-7
- 關閉 1-6
- 關機模式 (引導模式) 1-6
- 十四畫**
- 圖形控制器 3-5
- 睡眠模式
 - 系統自動 3-6
 - 設定 1-7
- 碟片保養 4-21
 - 卡保養 3-13
 - 記憶體卡保養 3-13
- 網路攝像頭 2-7, 3-5, 4-2
- 十五畫**
- 數據機 3-5
 - 地區選擇 4-24
 - 問題 8-13
 - 連線 4-24
 - 插口 2-4
 - 斷開連接 4-25
- 熱鍵 3-6
 - output(輸出) 5-3
 - TOSHIBA Zooming Utility (放大) 5-4
 - TOSHIBA Zooming Utility (縮小) 5-4
 - 休眠 5-3
 - 亮度降低 5-3
 - 亮度增加 5-3
 - 降低音量 5-4
 - 提高音量 5-4
 - 無線 5-3
 - 電源計劃 5-3
 - 睡眠 5-3
 - 靜音 5-2
 - 縮放 5-4
 - 鎖定 5-2
 - 觸控板 5-3
- 十六畫**
- 橋接媒體插槽 2-2, 3-11
 - 使用 3-11

- 指示燈 2-8
- 隨機文檔清單 1-1
- 十七畫**
- 還原媒體 1-12
 - 問題 8-14
- 還原硬碟機 1-12
- 鍵盤 5-1
 - FN 組合鍵 5-4
 - Windows 特殊功能鍵 5-4
 - 功能鍵 F1 … F12 5-1
 - 打字鍵 5-1
 - 問題 8-5
 - 模擬增強型鍵盤 5-2
 - 熱鍵 5-2
- 十八畫**
- 雙重定位裝置
 - 使用 4-1
 - 觸控板 2-8, 4-1
 - 觸控板控制按鈕 4-1
- 二十畫**
- 觸控板開 / 關按鈕 2-8
- 二十三畫**
- 顯示記憶體 3-2
- 顯示螢幕 3-4
 - 打開 1-4
 - 自動斷電 3-6
 - 亮度降低 5-3
 - 亮度增加 5-3
 - 控制器 B-1
 - 鉸鏈 2-7
 - 螢幕 2-7